

**PROSPEKTUS REKSA DANA
KIWOOM INDONESIA STABLE CASH PLUS**

Tanggal Efektif : 30 September 2025

Tanggal Mulai Penawaran : 03 November 2025

OTORITAS JASA KEUANGAN (“OJK”) TIDAK MEMBERIKAN PERNYATAAN MENYETUJUI ATAU TIDAK MENYETUJUI EFEK INI, TIDAK JUGA MENYATAKAN KEBENARAN ATAU KECUKUPAN ISI PROSPEKTUS INI. SETIAP PERNYATAAN YANG BERTENTANGAN DENGAN HAL-HAL TERSEBUT ADALAH PERBUATAN MELANGGAR HUKUM

REKSA DANA KIWOOM INDONESIA STABLE CASH PLUS adalah Reksa Dana berbentuk Kontrak Investasi Kolektif yang dibuat berdasarkan Undang-undang Nomor 8 tahun 1995 tentang Pasar Modal sebagaimana diubah dengan Undang-Undang Nomor 4 Tahun 2023 (dua ribu dua puluh tiga) tentang Pengembangan dan Penguatan Sektor Keuangan beserta peraturan pelaksanaannya. Kontrak Investasi Kolektif REKSA DANA KIWOOM INDONESIA STABLE CASH PLUS dimuat dalam Akta Nomor 13 tertanggal 17-06-2025 (tujuh belas Juni dua ribu dua puluh lima), dibuat dihadapan Pratiwi Handayani, S.H. Notaris di Jakarta, antara PT KIWOOM INVESTMENT MANAGEMENT INDONESIA sebagai Manajer Investasi dan PT. BANK KEB HANA INDONESIA sebagai Bank Kustodian.

REKSA DANA KIWOOM INDONESIA STABLE CASH PLUS (selanjutnya disebut “KIWOOM INDONESIA STABLE CASH PLUS”) bertujuan untuk memberikan tingkat pendapatan yang optimal dengan likuiditas tinggi melalui alokasi ke instrumen pasar uang dengan jangka waktu kurang dari 1 (satu) tahun dan/atau Efek Bersifat Utang yang diterbitkan dengan jangka waktu tidak lebih dari 1 (satu) tahun dan/atau sisa jatuh temponya tidak lebih dari 1 (satu) tahun, yang ditawarkan melalui Penawaran Umum dan diperdagangkan baik di dalam maupun di luar negeri dan/atau deposito

KIWOOM INDONESIA STABLE CASH PLUS akan melakukan investasi dengan komposisi portofolio investasi sebesar 100% (seratus persen) dari Nilai Aktiva Bersih pada instrumen pasar uang yang mempunyai jatuh tempo tidak lebih dari 1 (satu) tahun dan/atau Efek Bersifat Utang yang diperdagangkan baik di dalam maupun di luar negeri, yang diterbitkan dengan jangka waktu tidak lebih dari 1 (satu) tahun dan/atau sisa jatuh temponya tidak lebih dari 1 (satu) tahun dan/atau deposito.

Seluruh Kebijakan Investasi tersebut diatas wajib dilakukan sesuai dengan peraturan perundang-undangan yang berlaku di Indonesia.

Manajer Investasi dapat mengalokasikan kekayaan KIWOOM INDONESIA STABLE CASH PLUS pada kas hanya dalam rangka pengelolaan risiko investasi portofolio yang bersifat sementara, penyelesaian transaksi Efek dan pemenuhan kewajiban pembayaran kepada Pemegang Unit Penyertaan dan biaya-biaya KIWOOM INDONESIA STABLE CASH PLUS serta mengantisipasi kebutuhan likuiditas lainnya berdasarkan Kontrak

Setiap usaha mempunyai risiko, demikian halnya dengan usaha yang dilakukan Manajer Investasi pada pengelolaan KIWOOM INDONESIA STABLE CASH PLUS, risiko tersebut antara lain adalah Risiko Perubahan Kondisi Ekonomi dan Politik, Risiko Wanprestasi Penerbit Efek dan Pihak-Pihak Terkait, Risiko Perubahan Peraturan, Risiko Pembubaran & Likuidasi Reksa Dana, Risiko Likuiditas, Risiko Penurunan Nilai Aktiva Bersih setiap Unit Penyertaan. Uraian lengkap mengenai risiko dapat dilihat pada Bab IX Prospektus.

Calon Pemegang Unit Penyertaan wajib mengisi secara lengkap dan menandatangani Formulir Pembelian Unit Penyertaan sebelum membeli Unit Penyertaan KIWOOM INDONESIA STABLE CASH PLUS. Pemegang Unit Penyertaan yang ingin menjual kembali dan/atau mengalihkan seluruh atau sebagian Investasi pada KIWOOM INDONESIA STABLE CASH PLUS yang dimilikinya wajib mengisi secara lengkap dan menandatangani Formulir Penjualan Kembali dan/atau Formulir Pengalihan Investasi. Uraian lengkap mengenai tata cara pembelian, penjualan kembali dan pengalihan investasi dapat dilihat pada Bab XV, Bab XVI dan Bab XVII Prospektus.

PENAWARAN UMUM

PT KIWOOM INVESTMENT MANAGEMENT INDONESIA selaku Manajer Investasi melakukan Penawaran Umum atas Unit Penyertaan KIWOOM INDONESIA STABLE CASH PLUS secara terus menerus sampai dengan jumlah sebanyak-banyaknya 10.000.000.000 (sepuluh miliar) Unit Penyertaan, dimana setiap Unit Penyertaan mempunyai Nilai Aktiva Bersih awal sebesar Rp 1.000,- (seribu rupiah), selanjutnya harga Unit Penyertaan KIWOOM INDONESIA STABLE CASH PLUS ditetapkan berdasarkan Nilai Aktiva Bersih pada akhir Hari Bursa yang bersangkutan.

Pemegang Unit Penyertaan tidak dikenakan biaya pembelian Unit Penyertaan (*subscription fee*, biaya penjualan kembali Unit Penyertaan (*redemption fee*), dan biaya pengalihan Unit Penyertaan (*switching fee*).

MANAJER INVESTASI



PT Kiwoom Investment Management Indonesia
Treasury Tower 27th Floor Unit A, District 8 SCBD Lot. 28
Jl. Jend. Sudirman Kav. 52-53
Jakarta Selatan 12190
Telepon: (62-21) 50105757
Faksimili: (62-21) 50105760

BANK KUSTODIAN



PT. Bank KEB Hana Indonesia
Mangkuluhur City Tower One
Jalan Jend. Gatot Subroto Kav. 1-3
Jakarta Selatan 12930
Telepon: (62-21) 5081 1111
Faksimili: (62-21) 5081 1128

SEBELUM MEMUTUSKAN UNTUK MEMBELI UNIT PENYERTAAN INI ANDA HARUS TERLEBIH DAHULU MEMPELAJARI ISI PROSPEKTUS INI KHUSUSNYA MENGENAI MANAJER INVESTASI (BAB III), TUJUAN DAN KEBIJAKAN INVESTASI (BAB V) DAN FAKTOR-FAKTOR RISIKO YANG UTAMA (BAB IX)

Prospektus ini di terbitkan di Jakarta pada tanggal 02 Oktober 2025

UNTUK DIPERHATIKAN

KIWOOM INDONESIA STABLE CASH PLUS tidak termasuk instrumen investasi yang di jamin oleh pemerintah ataupun Bank Indonesia. Sebelum membeli Unit Penyertaan, calon investor harus terlebih dahulu mempelajari dan memahami Prospektus dan dokumen penawaran lainnya. Isi dari Prospektus dan dokumen penawaran lainnya bukanlah suatu saran, baik dari sisi bisnis, hukum maupun pajak. Oleh karena itu, calon Pemegang Unit Penyertaan di sarankan untuk meminta pertimbangan atau nasehat dari pihak-pihak yang berkompeten sehubungan dengan investasi dalam KIWOOM INDONESIA STABLE CASH PLUS. Calon Pemegang Unit Penyertaan harus menyadari bahwa terdapat kemungkinan Pemegang Unit Penyertaan akan menanggung risiko sehubungan dengan Unit Penyertaan yang dipegangnya. Sehubungan dengan kemungkinan adanya risiko tersebut, apabila dianggap perlu calon Pemegang Unit Penyertaan dapat meminta pendapat dari pihak-pihak yang berkompeten atas aspek bisnis, hukum, keuangan, pajak, maupun aspek lain yang relevan.

PT KIWOOM INVESTMENT MANAGEMENT INDONESIA ("Manajer Investasi") akan selalu mentaati ketentuan peraturan yang berlaku di Indonesia, termasuk peraturan perundang-undangan yang berlaku di Indonesia sebagai hasil kerja sama antara Pemerintah Indonesia dengan pemerintah negara lain, maupun penerapan asas timbal balik (*reciprocal*) antara Pemerintah Indonesia dengan pemerintah negara lain, seperti namun tidak terbatas peraturan perundang-undangan mengenai anti pencucian uang, anti terorisme maupun perpajakan, yang keberlakuannya mungkin mengharuskan Manajer Investasi untuk berbagi informasi, termasuk melaporkan dan memotong pajak yang terutang oleh calon Pemegang Unit Penyertaan yang wajib dipenuhi oleh Manajer Investasi dari waktu ke waktu kepada otoritas yang berwenang.

Manajer Investasi akan selalu menjaga kerahasiaan data nasabah dan wajib memenuhi ketentuan kerahasiaan nasabah yang berlaku di Indonesia. Dalam hal Manajer Investasi diwajibkan untuk memberikan data nasabah, data nasabah hanya akan disampaikan secara terbatas untuk data yang diminta oleh otoritas yang berwenang sesuai dengan ketentuan yang berlaku.

DAFTAR ISI

BAB I	ISTILAH DAN DEFINISI	4
BAB II	INFORMASI MENGENAI KIWOOM INDONESIA STABLE CASH PLUS	13
BAB III	MANAJER INVESTASI	15
BAB IV	BANK KUSTODIAN	16
BAB V	TUJUAN DAN KEBIJAKAN INVESTASI	17
BAB VI	METODE PERHITUNGAN NILAI PASAR WAJAR DARI EFEK DALAM PORTOFOLIO KIWOOM INDONESIA STABLE CASH PLUS	22
BAB VII	TATA CARA PENGHITUNGAN NILAI AKTIVA BERSIH DAN PROSEDUR PENYELESAIAN KESALAHAN PENGHITUNGAN NILAI AKTIVA BERSIH KIWOOM INDONESIA STABLE CASH PLUS.....	25
BAB VIII	PERPAJAKAN	27
BAB IX	MANFAAT INVESTASI DAN FAKTOR-FAKTOR RISIKO YANG UTAMA	29
BAB X	HAK PEMEGANG UNIT PENYERTAAN	31
BAB XI	IMBALAN JASA DAN ALOKASI BIAYA	33
BAB XII	PEMBUBARAN DAN LIKUIDASI.....	36
BAB XIII	PENDAPAT DARI SEGI HUKUM	40
BAB XIV	LAPORAN DAN PENDAPAT AKUNTAN	41
BAB XV	TATA CARA DAN PERSYARATAN PEMBELIAN UNIT PENYERTAAN	42
BAB XVI	TATA CARA DAN PERSYARATAN PENJUALAN KEMBALI UNIT PENYERTAAN	46
BAB XVII	TATA CARA DAN PERSYARATAN PENGALIHAN INVESTASI	50
BAB XVIII	PENGALIHAN KEPEMILIKAN UNIT PENYERTAAN.....	53
BAB XIX	SKEMA PEMBELIAN, PENJUALAN KEMBALI (PELUNASAN) DAN PENGALIHAN UNIT PENYERTAAN KIWOOM INDONESIA STABLE CASH PLUS	54
BAB XX	PENYELESAIAN PENGADUAN PEMEGANG UNIT PENYERTAAN.....	56
BAB XXI	PENYELESAIAN SENGKETA.....	57
BAB XXII	PENYEBARLUASAN PROSPEKTUS DAN FORMULIR PEMBELIAN UNIT PENYERTAAN...	58

BAB I

ISTILAH DAN DEFINISI

1.1. Afiliasi:

Afiliasi adalah:

- a. hubungan keluarga karena perkawinan sampai dengan derajat kedua, baik secara horizontal maupun vertikal, yaitu hubungan seseorang dengan:
 - (i) suami atau istri;
 - (ii) orang tua dari suami atau istri dan suami atau istri dari anak;
 - (iii) kakek dan nenek dari suami atau istri dan suami atau istri dari cucu;
 - (iv) saudara dari suami atau istri beserta suami atau istrinya dari saudara yang bersangkutan; atau
 - (v) suami atau istri dari saudara orang yang bersangkutan.
- b. hubungan keluarga karena keturunan sampai dengan derajat kedua, baik secara horizontal maupun vertikal, yaitu hubungan seseorang dengan:
 - (i) orang tua dan anak;
 - (ii) kakek dan nenek serta cucu; atau
 - (iii) saudara dari orang yang bersangkutan.
- c. hubungan antara pihak dengan karyawan, direktur, atau komisaris dari pihak tersebut;
- d. hubungan antara 2 (dua) atau lebih perusahaan dimana terdapat satu atau lebih anggota direksi, pengurus, dewan komisaris, atau pengawas yang sama;
- e. hubungan antara perusahaan dan pihak, baik langsung maupun tidak langsung, dengan cara apa pun, mengendalikan atau dikendalikan oleh perusahaan atau pihak tersebut dalam menentukan pengelolaan dan/atau kebijakan perusahaan atau pihak dimaksud;
- f. hubungan antara 2 (dua) atau lebih perusahaan yang dikendalikan, baik langsung maupun tidak langsung, dengan cara apa pun, dalam menentukan pengelolaan dan/atau kebijakan perusahaan oleh pihak yang sama; atau
- g. hubungan antara perusahaan dan pemegang saham utama yaitu pihak yang secara langsung maupun tidak langsung memiliki paling kurang 20% (dua puluh persen) saham yang mempunyai hak suara dari perusahaan tersebut.

1.2. Agen Penjual Efek Reksa Dana

Agen Penjual Efek Reksa Dana adalah Agen Penjual Efek Reksa Dana sebagaimana dimaksud dalam Peraturan Otoritas Jasa Keuangan Nomor 39/POJK.04/2014 tanggal 30 Desember 2014 (tiga puluh Desember dua ribu empat belas) tentang Agen Penjual Efek Reksa Dana, beserta penjelasannya dan perubahan-perubahannya serta penggantinya yang mungkin ada dikemudian hari yang ditunjuk oleh Manajer Investasi untuk melakukan Transaksi Unit Penyertaan KIWOOM INDONESIA STABLE CASH PLUS

1.3. AKSes

AKSes adalah fasilitas yang diluncurkan KSEI (Kustodian Sentral Indonesia) yang memungkinkan para Investor pasar modal Indonesia sebagai Nasabah Pemegang Rekening KSEI untuk memonitor data posisi kepemilikan Efek dan/atau dana serta mutase Efek dan/atau dana melalui jaringan internet.

1.4. Badan Pengawas Pasar Modal Dan Lembaga Keuangan (Bapepam Dan LK)

Badan Pengawas Pasar Modal dan Lembaga Keuangan (BAPEPAM Dan LK) adalah lembaga yang melakukan pembinaan, pengaturan, dan pengawasan sehari-hari kegiatan Pasar Modal sebagaimana dimaksud dalam Undang-Undang Pasar Modal. Dengan berlakunya Undang-Undang Nomor 21 Tahun 2011 (dua ribu sebelas) tentang Otoritas Jasa Keuangan sebagaimana diubah dengan Undang-Undang Nomor 4 tahun 2023 tentang Pengembangan dan Penguatan Sektor Keuangan ("Undang-Undang OJK"), sejak tanggal 31-12-2012 (tiga puluh satu Desember dua ribu dua belas) fungsi, tugas dan wewenang pengaturan dan pengawasan kegiatan jasa keuangan di sektor Pasar Modal telah beralih dari BAPEPAM dan LK kepada Otoritas Jasa Keuangan, sehingga semua rujukan kepada kewenangan BAPEPAM dan LK dalam peraturan perundang-undangan yang berlaku menjadi kepada Otoritas Jasa Keuangan.

1.5. Bank Kustodian

Bank Kustodian adalah bank umum yang telah mendapat persetujuan Otoritas Jasa Keuangan untuk menyelenggarakan kegiatan usaha sebagai Bank Kustodian, yaitu pihak yang memberikan jasa penitipan Efek dan harta lain yang berkaitan dengan Efek, harta yang berkaitan dengan portofolio investasi kolektif, serta jasa lain, termasuk menerima dividen, bunga, dan hak-hak lain, menyelesaikan transaksi Efek, serta mewakili pemegang rekening yang menjadi nasabahnya. Dalam hal ini Bank Kustodian adalah PT Bank KEB Hana Indonesia.

1.6. Bursa Efek

Bursa Efek adalah penyelenggara pasar di pasar modal untuk transaksi bursa. Dalam hal ini Bursa Efek adalah PT Bursa Efek Indonesia.

1.7. Efek

Efek adalah surat berharga atau Kontrak Investasi baik dalam bentuk konvensional dan digital atau bentuk lain sesuai dengan perkembangan teknologi yang memberikan hak kepada pemiliknya untuk secara langsung maupun tidak langsung memperoleh manfaat ekonomis dari penerbit atau dari pihak tertentu berdasarkan perjanjian Derivatif atas Efek, yang dapat dialihkan dan/atau diperdagangkan di Pasar Modal sebagaimana diatur dalam Undang-Undang Pasar Modal.

1.8. Efektif

Efektif adalah terpenuhinya seluruh tata cara dan persyaratan Pernyataan Pendaftaran Dalam Rangka Penawaran Umum Reksa Dana Berbentuk Kontrak Investasi Kolektif yang ditetapkan dalam Undang-Undang Pasar Modal dan Peraturan Otoritas Jasa Keuangan Tentang Reksa Dana Berbentuk Kontrak Investasi Kolektif, dimana Otoritas Jasa Keuangan akan menerbitkan surat pernyataan Efektif Pernyataan Pendaftaran Dalam Rangka Penawaran Umum Reksa Dana Berbentuk Kontrak Investasi Kolektif.

1.9. Formulir Pembukaan Rekening

Formulir Pembukaan Rekening adalah formulir yang harus diisi secara lengkap, ditandatangani dan diajukan oleh calon Pemegang Unit Penyertaan sebelum membeli Unit Penyertaan Reksa Dana yang diterbitkan oleh Manajer Investasi yang pertama kali (pembelian awal) melalui Manajer Investasi atau Agen Penjual Efek Reksa Dana yang ditunjuk oleh Manajer Investasi (jika ada) serta memuat profil calon Pemegang Unit Penyertaan yang disyaratkan untuk diisi oleh calon Pemegang Unit Penyertaan sebagaimana diharuskan oleh Peraturan BAPEPAM Nomor IV.D.2 tentang Profil Pemodal Reksa Dana, yang merupakan Lampiran Keputusan Ketua BAPEPAM Nomor Kep 20/PM/2004 tanggal 29-04-2004 (dua puluh sembilan April dua ribu empat), yang berisikan data dan informasi mengenai profil risiko pemodal. Formulir Pembukaan Rekening dapat berbentuk elektronik yang menggunakan sistem elektronik yang disediakan oleh Manajer Investasi atau Agen Penjual Efek Reksa Dana yang ditunjuk oleh Manajer Investasi (jika ada) dengan memperhatikan ketentuan peraturan perundang-undangan yang berlaku mengenai informasi dan transaksi elektronik. Dalam hal Formulir Pembukaan Rekening bukan merupakan formulir elektronik, tetapi merupakan hasil pemindaian dari Formulir Pembukaan Rekening yang telah ditandatangani yang kemudian dikirimkan kepada dan/atau diterima oleh Manajer Investasi melalui suatu sistem elektronik yang disediakan oleh Manajer Investasi dan/atau Agen Penjual Efek Reksa Dana yang ditunjuk oleh Manajer Investasi (jika ada), maka hasil pemindaian Formulir Pembukaan Rekening tersebut akan dianggap sebagai alat bukti hukum yang sah dan diterima para pihak sesuai dengan tata cara yang ditentukan oleh Manajer Investasi dan memperhatikan ketentuan peraturan perundang-undangan yang berlaku mengenai informasi dan transaksi elektronik.

1.10. Formulir Pembelian Unit Penyertaan

Formulir Pembelian Unit Penyertaan adalah formulir yang harus diisi secara lengkap, ditandatangani oleh calon Pemegang Unit Penyertaan untuk membeli Unit Penyertaan dan diajukan oleh calon Pemegang Unit Penyertaan kepada Manajer Investasi atau melalui Agen Penjual Efek Reksa Dana yang ditunjuk oleh Manajer Investasi (jika ada) sesuai tata cara yang berlaku didalam Kontrak ini. Formulir Pembelian Unit Penyertaan merupakan formulir yang disediakan oleh Manajer Investasi atau Agen Penjual Efek Reksa Dana yang ditunjuk oleh Manajer Investasi (jika ada) atau bentuk formulir lainnya yang telah disepakati Manajer Investasi bersama dengan Pemegang Unit Penyertaan. Formulir Pembelian Unit Penyertaan dapat juga berbentuk

formulir elektronik yang disediakan oleh Manajer Investasi atau Agen Penjual Efek Reksa Dana yang ditunjuk oleh Manajer Investasi (jika ada) dibawah koordinasi Manajer Investasi dengan memperhatikan ketentuan peraturan perundang-undangan yang berlaku mengenai informasi dan transaksi elektronik. Dalam hal Formulir Pembelian bukan merupakan formulir elektronik, tetapi merupakan hasil pemindaian dari Formulir Pembelian yang kemudian dikirimkan kepada dan/atau diterima oleh Manajer Investasi dan/atau Agen Penjual Efek Reksa Dana yang ditunjuk oleh Manajer Investasi (jika ada) melalui suatu sistem elektronik yang disediakan oleh Manajer Investasi dan/atau Agen Penjual Efek Reksa Dana yang ditunjuk oleh Manajer Investasi (jika ada), maka hasil pemindaian Formulir Pembelian tersebut akan dianggap sebagai alat bukti hukum yang sah dan diterima para pihak sesuai dengan tata cara yang ditentukan oleh Manajer Investasi dan memperhatikan ketentuan perundang-undangan yang berlaku mengenai informasi dan transaksi elektronik.

1.11. Formulir Pengalihan Investasi

Formulir Pengalihan Investasi adalah formulir yang harus diisi secara lengkap, ditandatangani oleh Pemegang Unit Penyertaan untuk mengalihkan investasi yang dimilikinya dalam REKSA DANA KIWOOM INDONESIA STABLE CASH PLUS ke Reksa Dana lainnya yang memiliki fasilitas pengalihan investasi, yang dikelola oleh Manajer Investasi, dan diajukan oleh Pemegang Unit Penyertaan kepada Manajer Investasi atau Agen Penjual Efek Reksa Dana yang ditunjuk oleh Manajer Investasi (jika ada). Formulir Pengalihan Investasi merupakan formulir yang disediakan oleh Manajer Investasi atau Agen Penjual Efek Reksa Dana yang ditunjuk oleh Manajer Investasi (jika ada) atau bentuk formulir lainnya yang telah disepakati Manajer Investasi bersama dengan Pemegang Unit Penyertaan. Formulir Pengalihan Investasi dapat juga berbentuk formulir elektronik yang disediakan oleh Manajer Investasi atau Agen Penjual Efek Reksa Dana yang ditunjuk oleh Manajer Investasi (jika ada) dibawah koordinasi Manajer Investasi dengan memperhatikan ketentuan peraturan perundang-undangan yang berlaku mengenai informasi dan transaksi elektronik. Dalam hal Formulir Pengalihan Investasi bukan merupakan formulir elektronik, tetapi merupakan hasil pemindaian dari Formulir Pengalihan Investasi yang dikirimkan kepada dan/atau diterima oleh Manajer Investasi dan/atau Agen Penjual Efek Reksa Dana yang ditunjuk oleh Manajer Investasi (jika ada) melalui suatu sistem elektronik yang disediakan oleh Manajer Investasi dan/atau Agen Penjual Efek Reksa Dana yang ditunjuk oleh Manajer Investasi (jika ada), maka hasil pemindaian Formulir Pengalihan Investasi tersebut akan dianggap sebagai alat bukti hukum yang sah dan diterima para pihak sesuai dengan tata cara yang ditentukan oleh Manajer Investasi dan memperhatikan ketentuan perundang-undangan yang berlaku mengenai informasi dan transaksi elektronik.

1.12. Formulir Penjualan Kembali Unit Penyertaan

Formulir Penjualan Kembali Unit Penyertaan adalah formulir yang harus diisi secara lengkap, ditandatangani oleh Pemegang Unit Penyertaan untuk menjual kembali Unit Penyertaan yang dimilikinya dan diajukan oleh Pemegang Unit Penyertaan kepada Manajer Investasi atau melalui Agen Penjual Efek Reksa Dana yang ditunjuk oleh Manajer Investasi (jika ada). Formulir Penjualan Kembali Unit Penyertaan merupakan formulir yang disediakan oleh Manajer Investasi atau Agen Penjual Efek Reksa Dana yang ditunjuk oleh Manajer Investasi (jika ada) atau bentuk formulir lainnya yang telah disepakati Manajer Investasi bersama dengan Pemegang Unit Penyertaan. Formulir Penjualan Kembali Unit Penyertaan dapat juga berbentuk formulir elektronik yang disediakan oleh Manajer Investasi atau Agen Penjual Efek Reksa Dana yang ditunjuk oleh Manajer Investasi (jika ada) dibawah koordinasi Manajer Investasi dengan memperhatikan ketentuan peraturan perundang-undangan yang berlaku mengenai informasi dan transaksi elektronik. Dalam hal Formulir Penjualan Kembali Unit Penyertaan bukan merupakan formulir elektronik, tetapi merupakan hasil pemindaian dari Formulir Penjualan Kembali Unit Penyertaan yang dikirimkan kepada dan/atau diterima oleh Manajer Investasi dan/atau Agen Penjual Efek Reksa Dana yang ditunjuk oleh Manajer Investasi (jika ada) melalui suatu sistem elektronik yang disediakan oleh Manajer Investasi dan/atau Agen Penjual Efek Reksa Dana yang ditunjuk oleh Manajer Investasi (jika ada), maka hasil pemindaian Formulir Penjualan Kembali Unit Penyertaan tersebut akan dianggap sebagai alat bukti hukum yang sah dan diterima para pihak sesuai dengan tata cara yang ditentukan oleh Manajer Investasi dan memperhatikan ketentuan perundang-undangan yang berlaku mengenai informasi dan transaksi elektronik.

1.13. Hari Bursa

Hari Bursa adalah hari diselenggarakannya perdagangan Efek di Bursa Efek Indonesia, yaitu hari Senin sampai dengan hari Jumat, kecuali hari tersebut merupakan hari libur nasional atau dinyatakan sebagai hari libur oleh Bursa Efek Indonesia yang terkait dengan perdagangan Efek yang bersangkutan.

1.14. Hari Kalender

Hari Kalender adalah setiap hari dalam 1 (satu) tahun sesuai dengan kalender nasional tanpa kecuali termasuk hari Sabtu, hari Minggu dan hari libur nasional yang ditetapkan sewaktu-waktu oleh pemerintah dan Hari Kerja biasa yang karena suatu keadaan tertentu ditetapkan oleh Pemerintah Republik Indonesia.

1.15. Hari Kerja

Hari Kerja adalah hari yang dimulai dari hari Senin sampai dengan hari Jumat, kecuali hari tersebut merupakan hari libur nasional dan hari libur khusus yang ditetapkan oleh Pemerintah Republik Indonesia.

1.16. Ketentuan Kerahasiaan Dan Keamanan Data Dan/Atau Informasi Pribadi Konsumen

Ketentuan Kerahasiaan Dan Keamanan Data Dan/Atau Informasi Pribadi Konsumen adalah ketentuan-ketentuan mengenai kerahasiaan dan keamanan data dan/atau informasi pribadi konsumen sebagaimana diatur dalam POJK Tentang Pelindungan Konsumen dan Masyarakat di Sektor Jasa Keuangan.

1.17. Kontrak Investasi Kolektif

Kontrak Investasi Kolektif adalah kontrak antara Manajer Investasi dan Bank Kustodian yang secara kolektif mengikat Pemegang Unit Penyertaan, dimana Manajer Investasi diberi wewenang untuk mengelola portofolio investasi kolektif dan Bank Kustodian diberi wewenang untuk melaksanakan penitipan kolektif sebagaimana diatur dalam Undang-Undang Pasar Modal.

1.18. Laporan Bulanan

Laporan Bulanan adalah laporan REKSA DANA KIWOOM INDONESIA STABLE CASH PLUS yang akan disediakan oleh Bank Kustodian bagi Pemegang Unit Penyertaan melalui fasilitas AKSes yang disediakan oleh penyedia jasa Sistem Pengelolaan Investasi Terpadu (S-INVEST), paling lambat pada hari ke-12 (kedua belas) bulan berikutnya yang memuat sekurang-kurangnya (1) nama, alamat, judul akun, dan nomor akun dari Pemegang Unit Penyertaan, (2) jumlah Unit Penyertaan yang dimiliki pada awal periode; (3) tanggal, Nilai Aktiva Bersih REKSA DANA KIWOOM INDONESIA STABLE CASH PLUS dan jumlah Unit Penyertaan yang dibeli, dijual kembali atau dilunasi pada setiap transaksi selama periode; dan (4) tanggal setiap pembagian dividen atau pembagian uang tunai dan jumlah Unit Penyertaan yang menerima dividen sesuai dengan POJK Tentang Reksa Dana Berbentuk Kontrak Investasi Kolektif. Manajer Investasi dan/atau Agen Penjual Efek Reksa Dana yang ditunjuk oleh Manajer Investasi (jika ada) wajib memastikan bahwa pihaknya telah memperoleh persetujuan Pemegang Unit Penyertaan REKSA DANA KIWOOM INDONESIA STABLE CASH PLUS untuk menyampaikan Laporan Bulanan secara elektronik melalui fasilitas AKSes yang disediakan oleh penyedia jasa Sistem Pengelolaan Investasi Terpadu (S-INVEST). Dalam hal Pemegang Unit Penyertaan secara khusus melakukan permintaan Laporan Bulanan secara tercetak, kepada Manajer Investasi atau Agen Penjual Efek Reksa Dana yang ditunjuk oleh Manajer Investasi, Laporan Bulanan akan diproses sesuai dengan Surat Edaran OJK Nomor 1/SEOJK.04/2020 tanggal 17-02-2020 (tujuh belas Februari dua ribu dua puluh) tentang Tata Cara Penyampaian Surat atau Bukti Konfirmasi dan Laporan Berkala Reksa Dana secara Elektronik melalui Sistem Pengelolaan Investasi Terpadu ("SEOJK tentang Tata Cara Penyampaian Surat atau Bukti Konfirmasi dan Laporan Berkala Reksa Dana secara Elektronik melalui Sistem Pengelolaan Investasi Terpadu") beserta penjelasan dan perubahan-perubahan yang mungkin ada di kemudian hari, dengan tidak memberikan biaya tambahan bagi REKSA DANA KIWOOM INDONESIA STABLE CASH PLUS.

1.19. Lembaga Kliring dan Penjaminan

Lembaga Kliring dan Penjaminan adalah pihak yang menyelenggarakan jasa kliring dan/atau penjaminan penyelesaian transaksi Efek yang dilakukan melalui penyelenggara pasar di Pasar Modal serta jasa lain yang dapat diterapkan untuk mendukung kegiatan antarpasar.

1.20. Lembaga Pendanaan Efek

Lembaga Pendanaan Efek yang selanjutnya disingkat "LPE" adalah Pihak yang melakukan kegiatan usaha pendanaan transaksi Efek.

1.21. Lembaga Penyimpanan dan Penyelesaian

Lembaga Penyimpanan dan Penyelesaian adalah Pihak yang: (a) menyelenggarakan kegiatan Kustodian sentral bagi Bank Kustodian, perusahaan Efek, dan pihak lainnya; dan (b) memberikan jasa lain yang dapat diterapkan untuk mendukung kegiatan antar pasar.

1.22. Manajer Investasi

Manajer Investasi adalah pihak yang kegiatan usahanya mengelola Portofolio Efek, portofolio investasi kolektif, dan/atau portofolio investasi lainnya untuk kepentingan sekelompok nasabah atau nasabah individual, kecuali Perusahaan Asuransi, Perusahaan Asuransi Syariah, Dana Pensiun, dan Bank yang melakukan sendiri kegiatan usahanya berdasarkan peraturan perundang-undangan. Dalam hal ini Manajer Investasi adalah PT Kiwoom Investment Management Indonesia;

1.23. Metode Penghitungan Nilai Aktiva Bersih

Metode Penghitungan Nilai Aktiva Bersih adalah metode yang digunakan dalam menghitung Nilai Aktiva Bersih Reksa Dana sesuai dengan peraturan perundang-undangan yang berlaku termasuk Peraturan BAPEPAM & LK Nomor IV.C.2 tentang Nilai Pasar Wajar Dari Efek Dalam Portofolio Reksa Dana, yang merupakan Lampiran Keputusan Ketua BAPEPAM & LK Nomor KEP-367/BL/2012 tanggal 09-07-2012 (sembilan Juli dua ribu dua belas) tentang Nilai Pasar Wajar Dari Efek Dalam Portofolio Reksa Dana ("Peraturan BAPEPAM & LK Nomor IV.C.2"), dimana perhitungan Nilai Aktiva Bersih menggunakan Nilai Pasar Wajar yang ditentukan oleh Manajer Investasi.

1.24. Nasabah

Nasabah adalah pihak yang menggunakan jasa Penyedia Jasa Keuangan di Sektor Pasar Modal sebagaimana dimaksud dalam POJK Tentang Penerapan Program Anti Pencucian Uang, Pencegahan Pendanaan Terorisme dan Pencegahan Pendanaan Proliferasi Senjata Pemusnah Massal di Sektor Jasa Keuangan. Dalam Kontrak ini istilah Nasabah sesuai konteksnya berarti calon Pemegang Unit Penyertaan dan Pemegang Unit Penyertaan.

1.25. Nilai Aktiva Bersih

Nilai Aktiva Bersih adalah Nilai Pasar Wajar dari suatu Efek dan kekayaan lain dari Reksa Dana dikurangi seluruh kewajibannya. Perhitungan Nilai Pasar Wajar dari suatu Efek dalam portofolio Reksa Dana harus dilakukan sesuai dengan Peraturan BAPEPAM & LK Nomor IV.C.2 tentang Nilai Pasar Wajar Dari Efek Dalam Portofolio Reksa Dana, yang merupakan Lampiran Keputusan Ketua BAPEPAM dan LK Nomor KEP 367/BL/2012 tanggal 09-07-2012 (sembilan Juli dua ribu dua belas) ("Peraturan BAPEPAM dan LK Nomor IV.C.2"), di mana perhitungan Nilai Aktiva Bersih menggunakan nilai pasar wajar yang ditentukan oleh Manajer Investasi. Nilai Aktiva Bersih Reksa Dana dihitung dan diumumkan setiap Hari Bursa oleh Bank Kustodian.

1.26. Nilai Pasar Wajar

Nilai Pasar Wajar (*fair market value*) dari Efek adalah nilai yang dapat diperoleh melalui transaksi Efek yang dilakukan antar para pihak yang bebas bukan paksaan atau likuidasi. Perhitungan Nilai Pasar Wajar dari suatu Efek dalam portofolio Reksa Dana harus dilakukan sesuai dengan Peraturan BAPEPAM & LK Nomor IV.C.2.

1.27. Otoritas Jasa Keuangan

Otoritas Jasa Keuangan (selanjutnya disebut "OJK") adalah lembaga negara yang independen, yang mempunyai fungsi, tugas, dan wewenang pengaturan, pengawasan, pemeriksaan, dan penyidikan sebagaimana dimaksud dalam Undang-Undang Nomor 21 Tahun 2011 (dua ribu sebelas) tentang Otoritas Jasa Keuangan sebagaimana diubah dengan Undang-Undang Nomor 4 tahun 2023 (dua ribu dua puluh tiga) tentang Pengembangan dan Penguatan Sektor Keuangan.

1.28. Pemegang Unit Penyertaan

Pemegang Unit Penyertaan adalah pihak-pihak yang membeli dan memiliki Unit Penyertaan dalam REKSA KIWOOM INDONESIA STABLE CASH PLUS berdasarkan Kontrak ini dan yang namanya terdaftar dalam daftar Pemegang Unit Penyertaan di Manajer Investasi dan/atau Agen Penjual Efek Reksa Dana yang ditunjuk oleh Manajer Investasi (jika ada) dan Bank Kustodian sebagai pemilik Unit Penyertaan.

1.29. Penawaran Umum

Penawaran Umum adalah kegiatan penawaran Unit Penyertaan REKSA DANA KIWOOM INDONESIA STABLE CASH PLUS yang dilakukan oleh Manajer Investasi untuk menjual Unit Penyertaan kepada masyarakat berdasarkan tata cara yang diatur dalam Undang-Undang Pasar Modal beserta peraturan pelaksanaannya dan Kontrak Investasi Kolektif.

1.30. Penyedia Jasa Keuangan di Sektor Pasar Modal

Penyedia Jasa Keuangan di Sektor Pasar Modal adalah Perusahaan Efek yang melakukan kegiatan usaha sebagai Penjamin Emisi Efek, Perantara Pedagang Efek, dan/atau Manajer Investasi, serta Bank Umum yang menjalankan fungsi Kustodian sebagaimana diatur dalam ketentuan peraturan perundang-undangan di bidang Pasar Modal. Dalam Kontrak ini istilah Penyedia Jasa Keuangan di Sektor Pasar Modal sesuai konteksnya berarti Manajer Investasi dan Bank Kustodian dan/atau Agen Penjual Efek Reksa Dana yang ditunjuk oleh Manajer Investasi (jika ada).

1.31. Pernyataan Pendaftaran

Pernyataan Pendaftaran adalah dokumen yang wajib disampaikan oleh Manajer Investasi kepada OJK dalam rangka Penawaran Umum Reksa Dana Berbentuk Kontrak Investasi Kolektif yang ditetapkan dalam Undang-Undang Pasar Modal dan POJK tentang Reksa Dana Berbentuk Kontrak Investasi Kolektif.

1.32. POJK Tentang Layanan Pengaduan Konsumen Di Sektor Jasa Keuangan

POJK Tentang Layanan Pengaduan Konsumen Di Sektor Jasa Keuangan adalah Peraturan Otoritas Jasa Keuangan Nomor 18/POJK.07/2018 tanggal 10-09-2018 (sepuluh September dua ribu delapan belas) tentang Layanan Pengaduan Konsumen di Sektor Jasa Keuangan, sebagaimana diubah dengan POJK Tentang Pelindungan Konsumen dan Masyarakat di Sektor Jasa Keuangan, beserta penjelasannya, perubahan-perubahannya dan penggantinya yang mungkin ada di kemudian hari.

1.33. POJK Tentang Lembaga Alternatif Penyelesaian Sengketa Sektor Jasa Keuangan

POJK Tentang Lembaga Alternatif Penyelesaian Sengketa Sektor Jasa Keuangan adalah Peraturan Otoritas Jasa Keuangan Nomor 61/POJK.07/2020 tanggal 14-12-2020 (empat belas Desember dua ribu dua puluh) tentang Lembaga Alternatif Penyelesaian Sengketa Sektor Jasa Keuangan, beserta penjelasannya, dan perubahan-perubahannya dan penggantinya yang mungkin ada di kemudian hari.

1.34. POJK Tentang Pelaporan dan Pedoman Akuntansi Reksa Dana

POJK Tentang Pelaporan dan Pedoman Akuntansi Reksa Dana adalah Peraturan Otoritas Jasa Keuangan Nomor 56/POJK.04/2020 tanggal 03-12-2020 (tiga Desember dua ribu dua puluh) tentang Pelaporan dan Pedoman Akuntansi Reksa Dana dan perubahan-perubahannya dan penggantinya yang mungkin ada di kemudian hari.

1.35. POJK Tentang Pelindungan Konsumen dan Masyarakat di Sektor Jasa Keuangan

POJK Tentang Pelindungan Konsumen dan Masyarakat di Sektor Jasa Keuangan” adalah Peraturan Otoritas Jasa Keuangan Nomor 22 Tahun 2023 tanggal 22-12-2023 (dua puluh dua Desember dua ribu dua puluh tiga) tentang Pelindungan Konsumen dan Masyarakat di Sektor Jasa Keuangan, beserta penjelasannya, dan perubahan-perubahannya dan penggantinya yang mungkin ada di kemudian hari.

1.36. POJK Tentang Pelaporan Transaksi Efek

POJK Tentang Pelaporan Transaksi Efek adalah Peraturan Otoritas Jasa Keuangan Nomor 22/POJK.04/2017 tanggal 21-06-2017 (dua puluh satu Juni dua ribu tujuh belas) tentang Pelaporan Transaksi Efek beserta penjelasannya, dan perubahan-perubahannya dan penggantinya yang mungkin ada di kemudian hari.

1.37. POJK Tentang Penerapan Program Anti Pencucian Uang, Pencegahan Pendanaan Terorisme, dan Pencegahan Pendanaan Proliferasi Senjata Pemusnah Massal di Sektor Jasa Keuangan

POJK Tentang Penerapan Program Anti Pencucian Uang, Pencegahan Pendanaan Terorisme, dan Pencegahan Pendanaan Proliferasi Senjata Pemusnah Massal di Sektor Jasa Keuangan” adalah Peraturan Otoritas Jasa Keuangan Nomor 8 Tahun 2023 tanggal 14-06-2023 (empat belas Juni dua ribu dua puluh tiga) tentang Penerapan Program Anti Pencucian Uang, Pencegahan Pendanaan Terorisme, dan Pencegahan Pendanaan Proliferasi Senjata Pemusnah Massal di Sektor Jasa Keuangan, beserta perubahan-perubahannya dan penggantinya yang mungkin ada di kemudian hari.

1.38. POJK Tentang Pengembangan dan Penguatan Pengelolaan Investasi di Pasar Modal

POJK Tentang Pengembangan dan Penguatan Pengelolaan Investasi di Pasar Modal adalah Peraturan Otoritas Jasa Keuangan Nomor 33 Tahun 2024 tanggal 19-12-2024 (sembilan belas Desember dua ribu dua puluh empat) tentang Pengembangan dan Penguatan Pengelolaan Investasi di Pasar Modal, beserta penjelasannya, dan perubahan-perubahannya dan penggantinya yang mungkin ada di kemudian hari.

1.39. POJK Tentang Penyelenggaraan Layanan Konsumen dan Masyarakat di Sektor Jasa Keuangan oleh Otoritas Jasa Keuangan

POJK Tentang Penyelenggaraan Layanan Konsumen dan Masyarakat di Sektor Jasa Keuangan oleh Otoritas Jasa Keuangan adalah Peraturan Otoritas Jasa Keuangan Nomor 31/POJK.07/2020 yang ditetapkan pada tanggal 22-04-2020 (dua puluh dua April dua ribu dua puluh) tentang Penyelenggaraan Layanan Konsumen dan Masyarakat di Sektor Jasa Keuangan oleh Otoritas Jasa Keuangan sebagaimana diubah dengan POJK Tentang Pelindungan Konsumen dan Masyarakat di Sektor Jasa Keuangan.

1.40. POJK Tentang Reksa Dana Berbentuk Kontrak Investasi Kolektif

POJK Tentang Reksa Dana Berbentuk Kontrak Investasi Kolektif adalah Peraturan OJK Nomor 23/POJK.04/2016 tanggal 13-06-2016 (tiga belas Juni dua ribu enam belas) tentang Reksa Dana Berbentuk Kontrak Investasi Kolektif sebagaimana diubah dengan Peraturan Otoritas Jasa Keuangan Nomor 2/POJK.04/2020 tanggal 08-01-2020 (delapan Januari dua ribu dua puluh) tentang Perubahan Atas Peraturan Otoritas Jasa Keuangan Nomor 23/POJK.04/2016 tentang Reksa Dana Berbentuk Kontrak Investasi Kolektif dan Peraturan Otoritas Jasa Keuangan Nomor 4 Tahun 2023 tanggal 30-03-2023 (tiga puluh Maret dua ribu dua puluh tiga) tentang Perubahan Kedua Atas Peraturan Otoritas Jasa Keuangan Nomor 23/POJK.04/2016 tentang Reksa Dana Berbentuk Kontrak Investasi Kolektif beserta penjelasannya, dan perubahan-perubahannya dan penggantinya yang mungkin ada di kemudian hari.

1.41. POJK Tentang Pedoman Perilaku Manajer Investasi

POJK Tentang Pedoman Perilaku Manajer Investasi adalah Peraturan Otoritas Jasa Keuangan Nomor 17/POJK.04/2022 tanggal 01-09-2022 (satu September dua ribu dua puluh dua) tentang

Pedoman Perilaku Manajer Investasi, beserta penjelasannya, dan perubahan-perubahannya dan penggantinya yang mungkin ada di kemudian hari.

1.42. Portofolio Efek

Portofolio Efek adalah kumpulan Efek yang merupakan kekayaan REKSA DANA KIWOOM INDONESIA STABLE CASH PLUS.

1.43. Program APU, PPT dan PPPSPM di Sektor Jasa Keuangan

Program APU, PPT dan PPPSPM di Sektor Jasa Keuangan adalah upaya pencegahan dan pemberantasan tindak pidana pencucian uang, tindakan pidana pendanaan terorisme dan pendanaan proliferasi senjata pemusnah massal sebagaimana dimaksud di dalam POJK Tentang Penerapan Program Anti Pencucian Uang, Pencegahan Pendanaan Terorisme, dan Pencegahan Pendanaan Proliferasi Senjata Pemusnah Massal di Sektor Jasa Keuangan.

1.44. Prospektus

Prospektus adalah setiap pernyataan yang dicetak atau informasi tertulis yang digunakan untuk Penawaran Umum Reksa Dana dengan tujuan calon Pemegang Unit Penyertaan membeli Unit Penyertaan Reksa Dana, kecuali pernyataan atau informasi yang berdasarkan peraturan OJK yang dinyatakan bukan sebagai Prospektus sebagaimana dimaksud dalam Peraturan Otoritas Jasa Keuangan Nomor 25/POJK.04/2020 tanggal 22-04-2020 (dua puluh dua April dua ribu dua puluh) tentang Pedoman Bentuk dan Isi Prospektus Dalam Rangka Penawaran Umum Reksa Dana, beserta penjelasannya, dan perubahan-perubahannya dan penggantinya yang mungkin ada di kemudian hari.

1.45. Reksa Dana

Reksa Dana adalah suatu wadah yang dipergunakan untuk menghimpun dana dari masyarakat pemodal atau investor untuk selanjutnya diinvestasikan dalam Portofolio Efek, portofolio investasi kolektif dan/atau instrumen keuangan lainnya oleh Manajer Investasi. Sesuai Undang-Undang Pasar Modal, Reksa Dana dapat berbentuk: (i) Perseroan Tertutup atau Terbuka; (ii) Kontrak Investasi Kolektif atau (iii) Bentuk lain yang ditetapkan oleh OJK Bentuk hukum Reksa Dana yang ditawarkan dalam Kontrak ini adalah Reksa Dana Berbentuk Kontrak Investasi Kolektif.

1.46. Reksa Dana Luar Negeri

Reksa Dana Luar Negeri adalah Reksa Dana atau bentuk lain yang dipersamakan dengan Reksa Dana yang dikelola oleh manajer investasi negara lain.

1.47. Sistem Pengelolaan Investasi Terpadu atau S-INVEST

Sistem Pengelolaan Investasi Terpadu atau S-INVEST adalah sistem atau sarana elektronik terpadu yang mengintegrasikan seluruh proses transaksi produk investasi, transaksi aset dasar dan pelaporan industri pengelolaan investasi sebagaimana dimaksud dan diatur penyelenggaraan dan penyediaannya dalam POJK Nomor 8/POJK.04/2016 tanggal 29-07-2016 (dua puluh sembilan Juli dua ribu enam belas) tentang Sistem Pengelolaan Investasi Terpadu.

1.48. SEOJK Tentang Prosedur Penyelesaian Kesalahan Penghitungan Nilai Aktiva Bersih Reksa Dana

SEOJK Tentang Prosedur Penyelesaian Kesalahan Penghitungan Nilai Aktiva Bersih Reksa Dana adalah -Surat Edaran Otoritas Jasa Keuangan Nomor 1/SEOJK.04/2015 tanggal 21-01-2015 (dua puluh satu -Januari dua ribu lima belas) tentang Prosedur Penyelesaian Kesalahan Penghitungan Nilai Aktiva Bersih Reksa Dana beserta penjelasannya, dan perubahan-perubahannya dan penggantinya yang mungkin ada di kemudian hari.

1.49. Sub Rekening Efek

Sub Rekening Efek adalah rekening efek REKSA KIWOOM INDONESIA STABLE CASH PLUS yang tercatat dalam rekening efek Bank Kustodian pada Lembaga Penyimpanan dan Penyelesaian.

1.50. Surat Konfirmasi Transaksi Unit Penyertaan

Surat Konfirmasi Transaksi Unit Penyertaan adalah surat konfirmasi yang mengkonfirmasi pelaksanaan instruksi pembelian dan/atau penjualan kembali Unit Penyertaan dan/atau pengalihan investasi dari Pemegang Unit Penyertaan dan menunjukkan jumlah Unit Penyertaan yang dimiliki oleh Pemegang Unit Penyertaan serta berlaku sebagai bukti kepemilikan Unit Penyertaan REKSA DANA KIWOOM INDONESIA STABLE CASH PLUS. Surat Konfirmasi Transaksi Unit Penyertaan akan tersedia bagi Pemegang Unit Penyertaan melalui fasilitas yang disediakan oleh penyedia jasa Sistem Pengelolaan Investasi Terpadu (S-INVEST) paling lambat 7 (tujuh) Hari Bursa setelah:

- a. Formulir Pembelian Unit Penyertaan REKSA DANA KIWOOM INDONESIA STABLE CASH PLUS dari Pemegang Unit Penyertaan telah lengkap dan diterima dengan baik oleh Manajer Investasi atau Agen Penjual Efek Reksa Dana yang ditunjuk oleh Manajer Investasi (jika ada) dan pembayaran untuk pembelian tersebut diterima dengan baik oleh Bank Kustodian (*in complete application and in good fund*) dan Unit Penyertaan diterbitkan oleh Bank Kustodian sesuai ketentuan pemrosesan pembelian Unit Penyertaan yang ditetapkan dalam Kontrak;
- b. Formulir Penjualan Kembali Unit Penyertaan REKSA DANA KIWOOM INDONESIA STABLE CASH PLUS dari Pemegang Unit Penyertaan telah lengkap dan diterima dengan baik (*in complete application*) oleh Manajer Investasi atau Agen Penjual Efek Reksa Dana yang ditunjuk oleh Manajer Investasi (jika ada) sesuai ketentuan pemrosesan penjualan kembali Unit Penyertaan yang ditetapkan dalam Kontrak; dan
- c. Formulir Pengalihan Investasi dalam REKSA DANA KIWOOM INDONESIA STABLE CASH PLUS dari Pemegang Unit Penyertaan telah lengkap dan diterima dengan baik (*in complete application*) oleh Manajer Investasi atau Agen Penjual Efek Reksa Dana yang ditunjuk oleh Manajer Investasi (jika ada) sesuai ketentuan pemrosesan pengalihan investasi yang ditetapkan dalam Kontrak.

Manajer Investasi / Agen Penjual Efek Reksa Dana yang ditunjuk oleh Manajer Investasi (jika ada) wajib memastikan bahwa pihaknya telah memperoleh persetujuan Pemegang Unit Penyertaan REKSA DANA KIWOOM INDONESIA STABLE CASH PLUS atas penyampaian Surat Konfirmasi Transaksi Unit Penyertaan secara elektronik melalui Sistem Pengelolaan Investasi Terpadu (S-INVEST). Pemegang Unit Penyertaan dapat mengakses Surat Konfirmasi Transaksi Unit Penyertaan melalui fasilitas AKSes yang disediakan oleh penyedia jasa Sistem Pengelolaan Investasi Terpadu (S-INVEST). Dalam hal Pemegang Unit Penyertaan meminta Surat Konfirmasi Transaksi Unit Penyertaan secara tercetak kepada Manajer Investasi dan/atau Agen Penjual Efek Reksa Dana yang ditunjuk oleh Manajer Investasi (jika ada), Surat Konfirmasi Transaksi Unit Penyertaan akan diproses sesuai dengan SEOJK tentang Tata Cara Penyampaian Surat atau Bukti Konfirmasi dan Laporan Berkala Reksa Dana secara Elektronik melalui Sistem Pengelolaan Investasi Terpadu, dengan tidak memberikan biaya tambahan bagi REKSA DANA KIWOOM INDONESIA STABLE CASH PLUS.

1.51. Undang-Undang Pasar Modal

Undang-Undang Pasar Modal adalah Undang-Undang Nomor 8 Tahun 1995 (seribu sembilan ratus sembilan puluh lima) tentang Pasar Modal sebagaimana diubah oleh Undang-Undang Nomor 4 Tahun 2023 (dua ribu dua puluh tiga) tentang Pengembangan dan Penguatan Sektor Keuangan beserta penjelasannya, dan perubahan- perubahannya dan penggantinya yang mungkin ada di kemudian hari.

1.52. Unit Penyertaan

Unit Penyertaan adalah satuan ukuran yang menunjukkan bagian kepentingan setiap pihak dalam portofolio investasi kolektif.

BAB II
INFORMASI MENGENAI KIWOOM INDONESIA STABLE CASH PLUS

1. PEMBENTUKAN REKSA DANA

KIWOOM INDONESIA STABLE CASH PLUS adalah Reksa Dana berbentuk Kontrak Investasi kolektif yang dimuat dalam Akta Nomor 13, tanggal 17-06-2025 (tujuh belas Juni dua ribu dua puluh lima), dibuat dihadapan Pratiwi Handayani, S.H., Notaris di Jakarta, antara PT. KIWOOM INVESTMENT MANAGEMENT INDONESIA sebagai Manajer Investasi dan PT BANK KEB HANA INDONESIA sebagai Bank Kustodian.

KIWOOM INDONESIA STABLE CASH PLUS memperoleh pernyataan Efektif dari OJK sesuai dengan Surat Keputusan Kepala Eksekutif Pasar Modal OJK Nomor: S-609/PM.02/2025 tanggal 30 September 2025.

2. PENAWARAN UMUM

Unit Penyertaan KIWOOM INDONESIA STABLE CASH PLUS ditawarkan dengan harga sama dengan Nilai Aktiva Bersih (NAB) awal sebesar Rp 1.000,- (seribu Rupiah) per Unit Penyertaan pada hari pertama penawaran, dan selanjutnya harga Unit Penyertaan ditetapkan berdasarkan Nilai Aktiva Bersih per Unit Penyertaan KIWOOM INDONESIA STABLE CASH PLUS pada akhir Hari Bursa yang bersangkutan.

KIWOOM INDONESIA STABLE CASH PLUS akan ditawarkan secara terus menerus sampai dengan jumlah sebanyak-banyaknya 10.000.000.000 (sepuluh miliar) Unit Penyertaan. KIWOOM INDONESIA STABLE CASH PLUS dapat menambah jumlah Unit Penyertaan dengan melakukan perubahan Kontrak sesuai dengan peraturan perundang-undangan yang berlaku.

3. IKTISAR KEUANGAN SINGKAT REKSADANA

	Periode dari tanggal 1 Januari tahun berjalan s/d tanggal Prospektus	Periode 12 bulan terakhir dari tanggal Prospektus	Periode 36 bulan terakhir dari tanggal Prospektus	Periode 60 bulan terakhir dari tanggal Prospektus	3 tahun kalender terakhir		
					2025	2026	2027
TOTAL HASIL INVESTASI (%)	0%	0%	0%	0%	0%	0%	0%
HASIL INVESTASI SETELAH MEMPERHITUNGGAN BIAYA PEMASARAN (%)	0%	0%	0%	0%	0%	0%	0%
BIAYA OPERASI (%)	0%	0%	0%	0%	0%	0%	0%
PERPUTARAN PORTOFOLIO	0	0	0	0	0	0	0
PERSENTASE PENGHASILAN KENA PAJAK (%)	--	--	--	--	--	--	--

4. PENGELOLA KIWOOM INDONESIA STABLE CASH PLUS

PT KIWOOM INVESTMENT MANAGEMENT INDONESIA sebagai Manajer Investasi didukung oleh tenaga profesional yang terdiri dari Komite Investasi dan Tim Pengelola Investasi.

Komite Investasi :

Komite Investasi bertanggung jawab untuk memberikan arahan dan strategi manajemen aset secara umum yang dilakukan oleh Tim Pengelola Investasi. Komite Investasi KIWOOM INDONESIA STABLE CASH PLUS saat ini terdiri dari:

Ketua Komite Investasi :

Sudjadi Uganda

Menjabat sebagai Direktur Utama PT Kiwoom Investment Management Indonesia sejak bulan April 2018, memperoleh gelar Magister Manajemen dari STIE IBII – Jakarta. Beliau telah memiliki lebih dari 20 tahun pengalaman di industri keuangan pasar modal. Sebelum bergabung dengan Kiwoom Investment Management Indonesia, Bapak Sudjadi menjabat sebagai Direktur di PT Avrist Asset Management periode 2012 – 2013 dan sebagai Direktur di PT Danakita Investama periode 2014 – 2018. Memiliki Izin Wakil Penjamin Emisi Efek (WPEE) dari Otoritas Pasar Modal berdasarkan Surat Keputusan Ketua BAPEPAM No. KEP-22/PM/IP/P EE/2001 yang telah diperpanjang berdasarkan Surat Keputusan Dewan Komisiner OJK No. KEP-215/PM.021/PJ-WPEE/TTE/2025 tanggal 01 Juli 2025. Memiliki Izin Wakil Manajer Investasi (WMI) dari Otoritas Pasar Modal berdasarkan Surat Keputusan Ketua BAPEPAM No. KEP-27/PM/WMI/2003 yang telah diperpanjang berdasarkan Surat Keputusan Dewan Komisiner OJK No. KEP-503/PM.21/PJ-WMI/TTE/2025 tanggal 04 Juli 2025.

Anggota Komite Investasi :

Antonius Budiarmoko

Menjabat sebagai Direktur PT Kiwoom Investment Management Indonesia sejak bulan September 2023, memperoleh gelar Magister Manajemen dari Universitas Indonesia – Jakarta. Beliau telah memiliki lebih dari 22 tahun pengalaman di industri keuangan pasar modal. Sebelum bergabung dengan Kiwoom Investment Management Indonesia, Bapak Antonius Budiarmoko menjabat sebagai Financial Advisor di PT Mandala Dhara Nagapasa periode 2020 – 2023 dan sebagai Komisaris Independen di PT NH Korindo Sekuritas Indonesia periode 2019 – 2020 serta sebagai Direktur Utama di PT Shinoken Asset Management Indonesia periode 2016 - 2018. Memiliki Izin Wakil Manajer Investasi (WMI) dari Otoritas Pasar Modal berdasarkan Surat Keputusan Ketua BAPEPAM No. KEP-59/PM/IP/WMI/2002 yang telah diperpanjang berdasarkan Surat Keputusan Dewan Komisiner OJK No. KEP -552/PM.021/PJ-WMI/TTE/2024 tanggal 26 November 2024.

Tim Pengelola Investasi

Tim Pengelola Investasi bertugas sebagai pelaksana harian atas kebijaksanaan, strategi, dan eksekusi investasi yang telah diformulasikan bersama dengan Komite Investasi. Tim Pengelola Investasi KIWOOM INDONESIA STABLE CASH PLUS terdiri dari:

Ketua Tim Pengelola Investasi:

Rini Winati

Menjabat sebagai Fund Manager sejak bergabung dengan PT Kiwoom Investment Management Indonesia tahun 2018. Sdri. Rini Winati menyelesaikan pendidikan pada jurusan Administrasi Niaga dari Universitas Indonesia tahun 2008. Sdri. Rini Winati memiliki izin Wakil Manajer Investasi dari OJK berdasarkan Surat Keputusan Dewan Komisiner OJK Nomor KEP-208/BL/WMI/2012 tanggal 16 Oktober 2012 dan telah diperpanjang dengan Surat Keputusan Dewan Komisiner OJK Nomor KEP-367/PM.21/PJ-WMI/2022 tanggal 01 Juli 2022.

Anggota Tim Pengelola Investasi:

Muhammad As'ad Abdul Mufti

Menjabat sebagai Fund Manager sejak bergabung dengan PT Kiwoom Investment Management Indonesia tahun 2023. Sdr.As'ad menyelesaikan pendidikan Sarjana Ekonomi dari Universitas Trisakti - Jakarta pada tahun 2016. Sdr.As'ad memiliki izin Wakil Manajer Investasi dari OJK berdasarkan Surat Keputusan Dewan Komisiner OJK Nomor KEP-120/PM.211/WMI/2022 tanggal 01 Maret 2022 yang telah diperpanjang berdasarkan Surat Keputusan Dewan Komisiner OJK Nomor KEP-491/PM.021/PJ-WMI/TTE/2025 tanggal 04 Juli 2025.

BAB III MANAJER INVESTASI

1. Keterangan Singkat Tentang Manajer Investasi

PT KIWOOM INVESTMENT MANAGEMENT INDONESIA didirikan dengan nama PT Dongsuh Investment Management, berdasarkan Akta Pendirian No. 136, tanggal 30 Desember 1999 dan Akta Perubahan No. 33 tanggal 7 Februari 2000, keduanya dibuat dihadapan Paulus Widodo Sugeng Haryono, S.H., Notaris di Jakarta, yang telah disahkan oleh Menteri Hukum dan Perundang-Undangan dengan Surat Keputusan No. C-5102 HT.01.01.TH.2000 tanggal 3 Maret 2000 dan telah didaftarkan dalam Daftar Perusahaan di Kantor Pendaftaran Perusahaan Kodya Jakarta Selatan dengan No. 211/BH.09.03/I/2003 tanggal 23 Januari 2003, serta diumumkan dalam Berita Negara Republik Indonesia No. 68 tanggal 24 Agustus 2004, Tambahan No. 8263.

Berdasarkan Akta tertanggal 31 Maret 2011, Nomor 62, dibuat dihadapan Fathiah Helmi, S.H. dilakukan perubahan nama dari PT Dongsuh Investment Management menjadi PT KIWOOM INVESTMENT MANAGEMENT INDONESIA. Perubahan tersebut telah memperoleh persetujuan dari Menteri Hukum dan HAM dengan Surat Keputusan Nomor AHU-02624.AH.01.02.Tahun 2011 tanggal 18 Januari 2011, dan telah diumumkan dalam Berita Negara Republik Indonesia No. 70, tanggal 31 Agustus 2012, Tambahan No. 43126

PT KIWOOM INVESTMENT MANAGEMENT INDONESIA telah mendapatkan izin usaha sebagai Manajer Investasi dari Otoritas Pasar Modal berdasarkan Surat Keputusan Ketua BAPEPAM Nomor Kep 03/PM/MI/2000, tanggal 15 Mei 2000.

2. Susunan Dewan Komisaris dan Direksi PT KIWOOM INVESTMENT MANAGEMENT INDONESIA

Susunan Dewan Komisaris dan Direksi PT KIWOOM INVESTMENT MANAGEMENT INDONESIA pada saat Prospektus ini diterbitkan adalah sebagai berikut:

Dewan Komisaris

Komisaris Utama : Woong Jun Choi
Komisaris Independen : Adrianto Hermawi

Direksi

Direktur Utama : Sudjadi Uganda
Direktur : Antonius Budiarmoko

3. Pengalaman Manajer Investasi

PT Kiwoom Investment Management Indonesia selaku Manajer Investasi menyediakan jasa pengelolaan investasi baik dalam bentuk kontrak investasi kolektif dan kontrak pengelolaan dana (discretionary fund) untuk nasabah individu dan institusi baik dalam dan luar negeri. Saat ini PT Kiwoom Investment Management Indonesia mengelola dua produk Reksa Dana yaitu Reksadana Campuran Kiwoom Indonesia Optimum Fund (KIOF) diluncurkan pada akhir tahun 2012 dan Reksadana Pendapatan Tetap Kiwoom Indonesia Bond Plus Fund (KIBPF) diluncurkan pada bulan Juni 2018, Pada akhir bulan Juni 2025 Total dana kelolaan PT Kiwoom Investment Management Indonesia tercatat senilai Rp 533,521,852,510,-.

4. Pihak Yang Terafiliasi Dengan Manajer Investasi

Pihak-pihak yang terafiliasi dengan Manajer Investasi adalah PT Kiwoom Sekuritas Indonesia, pemilik 99.92% saham PT Kiwoom Investment Management Indonesia.

BAB IV BANK KUSTODIAN

1. Keterangan Singkat Bank Kustodian

PT Bank KEB Hana Indonesia pada awalnya didirikan dengan nama PT. Bank Pasar Pagi Maju berdasarkan Akta Pendirian No. 25 tanggal 27 April 1971 dengan pengesahan dari Menteri Kehakiman sesuai Keputusan No. Y.A.5/189/25 pada tanggal 25 Mei 1974.

Seiring dengan perubahan status dari Bank Pasar menjadi Bank Umum, nama Bank Pasar Pagi Maju berubah menjadi PT. Bank Bintang Manunggal (Bank Bima) berdasarkan Keputusan Menteri Keuangan Republik Indonesia No. 1306/KMK.013/1989 tanggal 30 November 1989. Pada tahun 2007, Hana Financial Group mengakuisisi Bank Bima sehingga terjadi perubahan menjadi PT. Bank Hana sesuai Keputusan Gubernur Bank Indonesia No. 10/20/KEP.BI/2008 tanggal 18 Maret 2008.

PT. Bank Hana kemudian melakukan penggabungan usaha dengan PT. Bank KEB Indonesia pada tahun 2013 yang berubah menjadi PT. Bank KEB Hana. Selanjutnya pada tahun 2014, nama PT. Bank KEB Hana diubah menjadi PT Bank KEB Hana Indonesia dan telah disetujui oleh Otoritas Jasa Keuangan (OJK) sesuai dengan Surat Keputusan Dewan Komisiner Otoritas Jasa Keuangan No.13/KDK.03/2014 tanggal 27 Juni 2014 mengenai Penetapan Penggunaan Izin Usaha Atas Nama PT. Bank Hana menjadi Izin Usaha Atas Nama PT Bank KEB Hana Indonesia.

PT Bank KEB Hana Indonesia telah memperoleh persetujuan dari Otoritas Jasa Keuangan untuk menjalankan kegiatan usaha sebagai Kustodian di Bidang Pasar Modal sebagaimana ternyata dari Surat Keputusan Dewan Komisiner Otoritas Jasa Keuangan, Deputi Komisiner Pengawas Pasar Modal II tertanggal 06 Maret 2019 Nomor : KEP- 7/PM.2/2019.

2. Pengalaman Bank Kustodian

PT Bank KEB Hana Indonesia (Hana Bank) telah menerima persetujuan sebagai bank umum yang menyediakan layanan jasa *Trust and Custodian* bagi investor lokal dan asing dari Otoritas Jasa Keuangan (OJK). Diluncurkan pada 27 Maret 2019, layanan ini didukung oleh sumber daya manusia yang memiliki pengetahuan yang sangat baik tentang pasar modal dan berpengalaman lebih dari 10 tahun. Inilah komitmen Hana Bank untuk menyediakan layanan yang berkualitas dan rangkain solusi untuk mendukung investasi para Nasabah.

Hana Bank sebagai partisipan atau Pemegang Rekening Efek di PT. Kustodian Sentral Efek Indonesia (KSEI) melayani Nasabah dengan keahlian dan pengetahuan dalam kustodi dan kliring meliputi Penyimpanan Efek, Penyelesaian Transaksi Efek, Tindakan Korporasi (*Corporate Action*), layanan *Securities Crowdfunding* dan layanan *Fund Services*.

3. Pihak Yang Terafiliasi Dengan Bank Kustodian

Pihak-pihak yang terafiliasi dengan Bank Kustodian adalah PT. Sinarmas Hana Finance.

BAB V TUJUAN DAN KEBIJAKAN INVESTASI

1. Tujuan Investasi

KIWOOM INDONESIA STABLE CASH PLUS bertujuan untuk memberikan tingkat pendapatan yang optimal dengan likuiditas tinggi melalui alokasi ke instrumen pasar uang dengan jangka waktu kurang dari 1 (satu) tahun dan/atau Efek Bersifat Utang yang diterbitkan dengan jangka waktu tidak lebih dari 1 (satu) tahun dan/atau sisa jatuh temponya tidak lebih dari 1 (satu) tahun, yang ditawarkan melalui Penawaran Umum dan diperdagangkan baik di dalam maupun di luar negeri dan/atau deposito.

2. Kebijakan Investasi

KIWOOM INDONESIA STABLE CASH PLUS akan melakukan investasi dengan komposisi portofolio investasi sebesar 100% (seratus persen) dari Nilai Aktiva Bersih pada instrumen pasar uang yang mempunyai jatuh tempo tidak lebih dari 1 (satu) tahun dan/atau Efek Bersifat Utang yang diperdagangkan baik di dalam maupun di luar negeri, yang diterbitkan dengan jangka waktu tidak lebih dari 1 (satu) tahun dan/atau sisa jatuh temponya tidak lebih dari 1 (satu) tahun dan/atau deposito.

Efek Bersifat Utang sebagaimana dimaksud di atas meliputi:

- a. Efek Bersifat Utang dan/atau Efek Syariah berpendapatan tetap yang diperdagangkan baik di dalam maupun di luar negeri;
- b. Efek Bersifat Utang dan/atau Efek Syariah berpendapatan tetap yang diterbitkan dan/atau dijamin oleh Pemerintah Republik Indonesia;
- c. Efek Bersifat Utang dan/atau Efek Syariah berpendapatan tetap yang diterbitkan oleh lembaga internasional dimana Pemerintah Republik Indonesia menjadi salah satu anggotanya;
- d. Efek Beragun Aset Arus Kas Tetap; dan/atau
- e. Efek Bersifat Utang dan/atau Efek Syariah berpendapatan tetap lainnya yang ditetapkan oleh OJK dikemudian hari.

Efek luar negeri:

Dalam hal berinvestasi pada Efek luar negeri termasuk pada Efek Reksa Dana Luar Negeri, paling banyak 15% (lima belas persen) dari Nilai Aktiva Bersih KIWOOM INDONESIA STABLE CASH PLUS diinvestasikan pada :

- a. Efek yang diperdagangkan di Bursa Efek luar negeri yang informasinya dapat diakses dari Indonesia melalui media massa atau situs web; dan
- b. Efek Reksa Dana Luar Negeri;

dengan ketentuan penempatan investasi pada setiap Efek yang diperdagangkan di Bursa Efek luar negeri atau Efek Reksa Dana Luar Negeri paling tinggi 10% (sepuluh persen) dari nilai aktiva bersih.

Efek Reksa Dana Luar Negeri sebagaimana dimaksud di atas memenuhi ketentuan:

- a. ditawarkan melalui penawaran umum dan/atau diperdagangkan di Bursa Efek luar negeri;
- b. informasinya dapat diakses dari Indonesia melalui media massa atau situs web;
- c. dikelola oleh Manajer Investasi yang memiliki reputasi baik dan diawasi oleh regulator negaranya;
- d. memiliki jenis dan kebijakan investasi yang serupa;
- e. bukan berupa Reksa Dana yang berinvestasi pada Efek Reksa Dana lain;
- f. tidak sedang dalam pengenaan sanksi pada saat transaksi dilakukan;
- g. menghitung nilai aktiva bersih secara harian;
- h. negara penerbitnya telah menjadi anggota *International Organization of Securities Commissions* serta telah menandatangani secara penuh *Multilateral Memorandum of Understanding Concerning Consultation and Cooperation and the Exchange of Information*; dan
- i. dalam hal Efek Reksa Dana Luar Negeri dikelola oleh pihak yang memiliki hubungan Afiliasi dengan Manajer Investasi, maka Manajer Investasi wajib memastikan transaksi atas Efek Reksa Dana Luar Negeri dilakukan dengan prinsip yang wajar dan independen (*arm's length principle*).

Seluruh Kebijakan Investasi tersebut diatas wajib dilakukan sesuai dengan peraturan perundang-undangan yang berlaku di Indonesia.

Manajer Investasi dapat mengalokasikan kekayaan KIWOOM INDONESIA STABLE CASH PLUS pada kas hanya dalam rangka pengelolaan risiko investasi portofolio yang bersifat sementara, penyelesaian transaksi Efek dan pemenuhan kewajiban pembayaran kepada Pemegang Unit Penyertaan dan biaya-biaya KIWOOM INDONESIA STABLE CASH PLUS serta mengantisipasi kebutuhan likuiditas lainnya berdasarkan Kontrak

Kebijakan Investasi sebagaimana disebutkan di atas wajib telah dipenuhi oleh Manajer Investasi paling lambat 150 (seratus lima puluh) Hari Bursa setelah efektifnya Pernyataan Pendaftaran KIWOOM INDONESIA STABLE CASH PLUS dari OJK.

3. Batasan Investasi

Sesuai dengan POJK Tentang Reksa Dana Berbentuk Kontrak Investasi Kolektif *jis*. POJK Tentang Pedoman Perilaku Manajer Investasi dan POJK Tentang Pengembangan dan Penguatan Pengelolaan Investasi di Pasar Modal dan dengan tetap memperhatikan Kebijakan Investasi, dalam melaksanakan pengelolaan KIWOOM INDONESIA STABLE CASH PLUS Manajer Investasi dilarang melakukan tindakan-tindakan yang dapat menyebabkan KIWOOM INDONESIA STABLE CASH PLUS:

- a. memiliki Efek yang diperdagangkan di Bursa Efek luar negeri yang informasinya tidak dapat diakses dari Indonesia melalui media massa atau situs web;
- b. memiliki Efek yang diterbitkan oleh 1 (satu) perusahaan berbadan hukum Indonesia atau berbadan hukum asing yang diperdagangkan di Bursa Efek luar negeri lebih dari 5% (lima persen) dari modal disetor perusahaan dimaksud atau lebih dari 10% (sepuluh persen) dari Nilai Aktiva Bersih KIWOOM INDONESIA STABLE CASH PLUS pada setiap saat;
- c. memiliki Efek bersifat ekuitas yang diterbitkan oleh perusahaan yang telah mencatatkan Efek-nya pada Bursa Efek di Indonesia lebih dari 5% (lima persen) dari modal disetor perusahaan dimaksud;
- d. memiliki Efek yang diterbitkan oleh 1 (satu) Pihak lebih dari 10% (sepuluh persen) dari Nilai Aktiva Bersih KIWOOM INDONESIA STABLE CASH PLUS pada setiap saat, kecuali:
 - i. Sertifikat Bank Indonesia;
 - ii. Efek yang diterbitkan dan/atau dijamin oleh Pemerintah Republik Indonesia; dan/atau
 - iii. Efek yang diterbitkan oleh lembaga keuangan internasional dimana Pemerintah Republik Indonesia menjadi salah satu anggotanya.
- e. memiliki Efek derivatif:
 - i. yang ditransaksikan di luar Bursa Efek dengan 1 (satu) pihak Lembaga Jasa Keuangan dengan nilai eksposur lebih dari 10% (sepuluh persen) dari Nilai Aktiva Bersih KIWOOM INDONESIA STABLE CASH PLUS pada setiap saat; dan
 - ii. dengan nilai eksposur global bersih lebih dari 20% (dua puluh persen) dari Nilai Aktiva Bersih KIWOOM INDONESIA STABLE CASH PLUS pada setiap saat;
- f. memiliki Efek Beragun Aset yang ditawarkan melalui Penawaran Umum lebih dari 20% (dua puluh persen) dari Nilai Aktiva Bersih KIWOOM INDONESIA STABLE CASH PLUS pada setiap saat dengan ketentuan setiap seri Efek Beragun Aset tidak lebih dari 10% (sepuluh persen) dari Nilai Aktiva Bersih KIWOOM INDONESIA STABLE CASH PLUS pada setiap saat;
- g. memiliki Efek Beragun Aset dan/atau Unit Penyertaan Dana Investasi Real Estat yang ditawarkan tidak melalui Penawaran Umum yang diterbitkan oleh 1 (satu) Pihak lebih dari 5% (lima persen) dari Nilai Aktiva Bersih KIWOOM INDONESIA STABLE CASH PLUS pada setiap saat atau secara keseluruhan lebih dari 15% (lima belas persen) dari Nilai Aktiva Bersih KIWOOM INDONESIA STABLE CASH PLUS pada setiap saat. Larangan ini tidak berlaku bagi Efek Bersifat Utang yang diterbitkan oleh Pemerintah Republik Indonesia dan/atau Pemerintah Daerah;
- h. berinvestasi pada Efek bersifat utang atau Efek Syariah berpendapatan tetap Syariah yang ditawarkan tidak melalui Penawaran Umum
- i. memiliki Unit Penyertaan suatu Dana Investasi Real Estat berbentuk Kontrak Investasi Kolektif yang ditawarkan melalui Penawaran Umum lebih dari 20% (dua puluh persen) dari Nilai Aktiva Bersih KIWOOM INDONESIA STABLE CASH PLUS pada setiap saat dengan ketentuan setiap Dana Investasi Real Estat tidak lebih dari 10% (sepuluh persen) dari Nilai Aktiva Bersih KIWOOM INDONESIA STABLE CASH PLUS pada setiap saat;
- j. memiliki Unit Penyertaan Dana Investasi Real Estat berbentuk Kontrak Investasi Kolektif, jika Dana Investasi Real Estat berbentuk Kontrak Investasi Kolektif tersebut dan KIWOOM INDONESIA STABLE CASH PLUS dikelola oleh Manajer Investasi yang sama;
- k. memiliki Portofolio Efek berupa Efek yang diterbitkan oleh Pihak yang terafiliasi dengan Manajer Investasi lebih dari 20% (dua puluh persen) dari Nilai Aktiva Bersih KIWOOM INDONESIA STABLE CASH PLUS pada setiap saat, kecuali hubungan Afiliasi yang terjadi karena kepemilikan atau penyertaan modal Pemerintah Republik Indonesia;

- l. memiliki Efek yang diterbitkan oleh Pemegang Unit Penyertaan dan/atau Pihak terafiliasi dari Pemegang Unit Penyertaan berdasarkan komitmen yang telah disepakati oleh Manajer Investasi dengan Pemegang Unit Penyertaan dan/atau Pihak terafiliasi dari Pemegang Unit Penyertaan;
- m. membeli Efek dari calon atau Pemegang Unit Penyertaan dan/atau Pihak terafiliasi dari calon atau Pemegang Unit Penyertaan;
- n. terlibat dalam kegiatan selain dari investasi, investasi kembali, atau perdagangan Efek sebagaimana dimaksud dalam POJK Tentang Reksa Dana Berbentuk Kontrak Investasi Kolektif;
- o. terlibat dalam penjualan Efek yang belum dimiliki (*short sale*);
- p. terlibat dalam transaksi marjin;
- q. membeli Efek yang sedang ditawarkan dalam Penawaran Umum, jika Penjamin Emisi Efek dari Penawaran Umum tersebut adalah Manajer Investasi atau Afiliasi dari Manajer Investasi, kecuali:
 - i. Efek Bersifat Utang yang ditawarkan mendapat peringkat layak investasi; dan/atau
 - ii. terjadi kelebihan permintaan beli dari Efek yang ditawarkan;
 Larangan membeli Efek yang ditawarkan dalam Penawaran Umum dari Pihak terafiliasi Manajer Investasi tidak berlaku jika hubungan Afiliasi tersebut terjadi karena kepemilikan atau penyertaan modal Pemerintah Republik Indonesia.
- r. terlibat dalam transaksi bersama atau kontrak bagi hasil dengan Manajer Investasi atau Afiliasi dari Manajer Investasi;
- s. membeli Efek Beragun Aset, jika:
 - i. Efek Beragun Aset tersebut dikelola oleh Manajer Investasi; dan/atau
 - ii. Manajer Investasi terafiliasi dengan kreditur awal Efek Beragun Aset, kecuali hubungan Afiliasi tersebut terjadi karena kepemilikan atau penyertaan modal Pemerintah; dan
- t. terlibat dalam transaksi penjualan Efek dengan janji membeli kembali dan pembelian Efek dengan janji menjual kembali.
- u. mengarahkan transaksi Efek untuk keuntungan:
 - i. Manajer Investasi;
 - ii. Pihak terafiliasi dengan Manajer Investasi; atau
 - iii. Produk Investasi lainnya.
- v. terlibat dalam transaksi Efek dengan fasilitas pendanaan perusahaan Efek yang mengakibatkan utang piutang antara KIWOOM INDONESIA STABLE CASH PLUS, Manajer Investasi, dan perusahaan efek;
- w. melakukan transaksi dan/atau terlibat perdagangan atas Efek yang ilegal;
- x. terlibat dalam transaksi Efek yang mengakibatkan terjadinya pelanggaran ketentuan peraturan perundang-undangan; dan
- y. melakukan transaksi negosiasi untuk kepentingan KIWOOM INDONESIA STABLE CASH PLUS atas saham yang diperdagangkan di bursa Efek, kecuali:
 - i. dilakukan paling banyak 10% (sepuluh persen) atas nilai aktiva bersih KIWOOM INDONESIA STABLE CASH PLUS pada setiap hari bursa;
 - ii. atas setiap transaksi yang dilakukan didukung dengan alasan yang rasional dan kertas kerja yang memadai;
 - iii. transaksi yang dilakukan mengacu pada standar eksekusi terbaik yang mengacu pada analisis harga rata-rata tertimbang volume, tidak berlebihan, dan mengakibatkan kerugian KIWOOM INDONESIA STABLE CASH PLUS; dan
 - iv. transaksi dimaksud merupakan transaksi silang, dilaksanakan sesuai dengan ketentuan peraturan perundang-undangan.

Pembatasan investasi tersebut di atas didasarkan pada peraturan yang berlaku saat Kontrak ini dibuat, yang mana dapat berubah sewaktu-waktu sesuai dengan kebijakan yang ditetapkan oleh Pemerintah di bidang Pasar Modal dan surat persetujuan lain yang dikeluarkan oleh OJK berkaitan dengan pengelolaan Reksa Dana berbentuk Kontrak Investasi Kolektif.

4. Kebijakan Pembagian Hasil Investasi

- a. Setiap hasil investasi yang diperoleh KIWOOM INDONESIA STABLE CASH PLUS dari dana yang diinvestasikan (jika ada), akan dibukukan kedalam KIWOOM INDONESIA STABLE CASH PLUS sehingga selanjutnya akan meningkatkan Nilai Aktiva Bersih KIWOOM INDONESIA STABLE CASH PLUS.
- b. Dengan tetap memperhatikan pencapaian tujuan investasi KIWOOM INDONESIA STABLE CASH PLUS, Manajer Investasi memiliki kewenangan untuk membagikan atau tidak membagikan hasil investasi yang telah dibukukan ke dalam KIWOOM INDONESIA STABLE CASH PLUS tersebut (jika ada), serta menentukan besarnya hasil investasi yang akan dibagikan kepada Pemegang Unit Penyertaan.
- c. Dalam hal Manajer Investasi memutuskan untuk membagikan hasil investasi, pembagian hasil investasi akan dilakukan secara serentak kepada seluruh Pemegang Unit Penyertaan dalam bentuk tunai atau dapat dikonversikan menjadi Unit Penyertaan baru yang besarnya proporsional

- berdasarkan kepemilikan Unit Penyertaan dari setiap Pemegang Unit Penyertaan.
- d. Waktu pembagian hasil investasi dalam bentuk tunai atau Unit Penyertaan (jika ada), akan diinformasikan secara tertulis terlebih dahulu kepada Pemegang Unit Penyertaan.
 - e. Pembagian hasil investasi dengan cara tersebut di atas (jika ada) akan menyebabkan Nilai Aktiva Bersih per Unit Penyertaan menjadi terkoreksi.
 - f. Bentuk pembagian hasil investasi dalam bentuk tunai atau Unit Penyertaan tersebut akan dilakukan secara konsisten oleh Manajer Investasi.
 - g. Dalam hal Manajer Investasi memutuskan untuk membagikan hasil investasi dalam bentuk Unit Penyertaan, Manajer Investasi akan menginstruksikan secara tertulis kepada Bank Kustodian untuk mengkonversikan hasil investasi menjadi Unit Penyertaan baru dengan menggunakan Nilai Aktiva Bersih pada Hari Bursa disampaikannya instruksi tersebut kepada Bank Kustodian sesegera mungkin paling lambat 7 (tujuh) Hari Bursa sejak tanggal dilakukannya pembagian hasil investasi.
 - h. Dalam hal Manajer Investasi memutuskan untuk membagikan hasil investasi dalam bentuk tunai, pembayaran pembagian hasil investasi dalam bentuk tunai tersebut (jika ada) akan dilakukan melalui pemindahbukuan/transfer dalam mata uang Rupiah ke rekening yang terdaftar atas nama Pemegang Unit Penyertaan sesegera mungkin paling lambat 7 (tujuh) Hari Bursa sejak tanggal dilakukannya pembagian hasil investasi. Semua biaya bank termasuk biaya pemindahbukuan/transfer dalam mata uang Rupiah sehubungan dengan pembayaran pembagian hasil investasi berupa uang tunai tersebut (jika ada) menjadi beban Pemegang Unit Penyertaan.
 - i. Dalam hal Manajer Investasi tidak membagikan hasil investasi, maka Pemegang Unit Penyertaan yang ingin merealisasikan investasinya dapat menjual kembali sebagian atau seluruh Unit Penyertaan yang dimilikinya.

5. Menerima dan/atau Memberikan Pinjaman

- a. Dalam hal Manajer Investasi menentukan bahwa KIWOOM INDONESIA STABLE CASH PLUS dapat menerima pinjaman, maka berlaku ketentuan-ketentuan sebagai berikut:
 - i. pinjaman wajib dalam bentuk dana dari Lembaga Jasa Keuangan dan/atau Lembaga Pendanaan Efek berdasarkan kontrak antara Manajer Investasi dengan Lembaga Jasa Keuangan dan/atau Lembaga Pendanaan Efek;
 - ii. untuk pemenuhan transaksi pembelian kembali dan/atau pelunasan Unit Penyertaan KIWOOM INDONESIA STABLE CASH PLUS;
 - iii. merupakan pinjaman jangka pendek dengan jangka waktu paling lama 20 (dua puluh) hari bursa; dan total pinjaman paling tinggi 10% (sepuluh persen) dari Nilai Aktiva Bersih KIWOOM INDONESIA STABLE CASH PLUS pada saat terjadinya pinjaman.

Dalam rangka pemenuhan transaksi pembelian kembali dan/atau pelunasan Unit Penyertaan KIWOOM INDONESIA STABLE CASH PLUS sebagaimana dimaksud pada butir ii) di atas, Manajer Investasi wajib memastikan KIWOOM INDONESIA STABLE CASH PLUS berada dalam kondisi:

 - i. memiliki fitur untuk melakukan percepatan pemenuhan transaksi pembelian dan/atau pelunasan; dan/atau
 - ii. kegagalan pemenuhan transaksi pembelian kembali dan/atau pelunasan akibat tekanan likuiditas Portofolio Investasi sebagaimana dimaksud dalam Pasal 4 ayat (3) POJK Tentang Pengembangan dan Penguatan Pengelolaan Investasi di Pasar Modal.
- b. Dalam hal Manajer Investasi menentukan bahwa KIWOOM INDONESIA STABLE CASH PLUS menerima pinjaman dari Manajer Investasi dan/atau Lembaga Jasa Keuangan yang memiliki hubungan afiliasi dengan Manajer Investasi, maka Manajer Investasi wajib memastikan bahwa pinjaman memenuhi ketentuan sebagaimana disyaratkan dalam Pasal 4 ayat (5) POJK Tentang Pengembangan dan Penguatan Pengelolaan Investasi di Pasar Modal
- c. Dalam hal KIWOOM INDONESIA STABLE CASH PLUS memberikan pinjaman, pinjaman tersebut wajib dalam bentuk Efek kepada Lembaga Kliring dan Penjaminan dan wajib memenuhi ketentuan sebagai berikut:
 - i. Jumlah Efek yang dipinjamkan paling tinggi 30% (tiga puluh persen) dari nilai aktiva bersih pada setiap saat;
 - ii. Efek yang dipinjamkan merupakan Efek yang tercatat di bursa efek di Indonesia dan/atau Efek lainnya, sesuai dengan ketentuan yang ditetapkan oleh Lembaga Kliring dan Penjaminan;
 - iii. Efek yang dipinjamkan dapat diambil kembali oleh KIWOOM INDONESIA STABLE CASH PLUS;
 - iv. Efek yang dipinjamkan tidak sedang memiliki perikatan hukum dengan Pihak lain;
 - v. Setiap transaksi pemberian pinjaman oleh KIWOOM INDONESIA STABLE CASH PLUS mengakibatkan perubahan kepemilikan atas Efek yang dipinjamkan;

- vi. Hak sehubungan dengan pemilikan Efek yang dipinjamkan wajib tetap dimiliki oleh KIWOOM INDONESIA STABLE CASH PLUS, termasuk hak suara, hak memesan efek terlebih dahulu, dividen, dan bunga; dan
 - vii. Perlakuan akuntansi atas Efek yang dipinjamkan wajib mengacu pada Ketentuan Akuntansi, yaitu Efek yang dipinjamkan tetap diakui sebagai aset KIWOOM INDONESIA STABLE CASH PLUS.
- d. Dalam hal Manajer Investasi menentukan KIWOOM INDONESIA STABLE CASH PLUS memberikan pinjaman, Manajer Investasi wajib mempertimbangkan:
- i. risiko likuiditas KIWOOM INDONESIA STABLE CASH PLUS sebelum melakukan transaksi pemberian pinjaman; dan
 - ii. manajemen portofolio yang efisien yang dipergunakan dalam pengelolaan KIWOOM INDONESIA STABLE CASH PLUS.
- e. Dalam hal KIWOOM INDONESIA STABLE CASH PLUS akan menerima pinjaman dan/atau akan memberikan pinjaman, maka Manajer Investasi akan memberikan keterbukaan informasi mengenai: (i) tujuan penerimaan pinjaman dan/atau dari pemberian pinjaman; (ii) benturan kepentingan dan mitigasi, jika terdapat benturan kepentingan; dan (iii) risiko inheren dari penerimaan pinjaman dan/atau dari pemberian pinjaman.
- f. Dalam hal KIWOOM INDONESIA STABLE CASH PLUS melakukan penerimaan dan/atau pemberian pinjaman, Manajer Investasi wajib menyampaikan laporan bulanan kepada OJK paling lambat pada setiap tanggal 15 (lima belas) bulan berikutnya, secara daring atau luring melalui sistem pelaporan OJK.
- g. Dalam melakukan keputusan investasi berupa penerimaan dan/atau pemberian pinjaman Reksa Dana, Manajer Investasi wajib tunduk pada POJK Tentang Pedoman Perilaku Manajer Investasi dan POJK Tentang Pelindungan Konsumen dan Masyarakat di Sektor Jasa Keuangan.

BAB VI
METODE PERHITUNGAN NILAI PASAR WAJAR DARI EFEK
DALAM PORTOFOLIO KIWOOM INDONESIA STABLE CASH PLUS

Metode Perhitungan Nilai Pasar Wajar Efek dalam portofolio KIWOOM INDONESIA STABLE CASH PLUS yang digunakan oleh Manajer Investasi adalah sesuai dengan Peraturan BAPEPAM dan LK Nomor IV.C.2 Lampiran Keputusan Ketua BAPEPAM dan LK Nomor Kep-367/BL/2012 tanggal 9 Juli 2012.

Peraturan BAPEPAM dan LK Nomor IV.C.2 Lampiran Keputusan Ketua BAPEPAM dan LK Nomor Kep-367/BL/2012 tanggal 9 Juli 2012, memuat antara lain ketentuan sebagai berikut :

1. Dalam Peraturan ini yang dimaksud:
 - a. Efek bersifat Utang adalah Efek yang menunjukkan hubungan utang piutang antara kreditor (pemegang Efek) dengan Pihak yang menerbitkan Efek.
 - b. Nilai Pasar Wajar (*fair market value*) dari Efek adalah nilai yang dapat diperoleh dari transaksi Efek yang dilakukan antar para Pihak yang bebas bukan karena paksaan atau likuidasi.
 - c. Lembaga Penilaian Harga Efek (LPHE) adalah Pihak yang telah memperoleh izin usaha dari OJK untuk melakukan penilaian harga Efek dalam rangka menetapkan harga pasar wajar, sebagaimana dimaksud dalam Peraturan Nomor V.C.3 Lampiran Keputusan Ketua BAPEPAM dan LK Nomor Kep-183/BL/2009 tanggal 30 Juni 2009 tentang Lembaga Penilaian Harga Efek.
2. Nilai Pasar Wajar dari Efek dalam Portofolio Reksa Dana wajib dihitung dan disampaikan oleh Manajer Investasi kepada Bank Kustodian selambat-lambatnya pada pukul 17.00 WIB setiap Hari Kerja, dengan ketentuan sebagai berikut :
 - a. Penghitungan Nilai Pasar Wajar dari Efek yang aktif diperdagangkan di Bursa Efek menggunakan informasi harga perdagangan terakhir atas Efek tersebut di Bursa Efek;
 - b. Penghitungan Nilai Pasar Wajar dari :
 - (i) Efek yang diperdagangkan di luar Bursa Efek (*over the counter*);
 - (ii) Efek yang tidak aktif diperdagangkan di Bursa Efek;
 - (iii) Efek yang diperdagangkan dalam denominasi mata uang asing;
 - (iv) Instrumen Pasar Uang dalam negeri, sebagaimana dimaksud dalam POJK Tentang Reksa Dana Berbentuk Kontrak Investasi Kolektif;
 - (v) Efek lain yang transaksinya wajib dilaporkan kepada Penerima Laporan Transaksi Efek sebagaimana dimaksud dalam Peraturan POJK Tentang Pelaporan Transaksi Efek;
 - (vi) Efek lain yang berdasarkan Keputusan OJK dapat menjadi Portofolio Efek Reksa Dana; dan/atau
 - (vii) Efek dari perusahaan yang dinyatakan pailit atau kemungkinan besar akan pailit, atau gagal membayar pokok utang atau bunga dari Efek tersebut, menggunakan harga pasar wajar yang ditetapkan oleh LPHE sebagai harga acuan bagi Manajer Investasi.
 - c. Dalam hal harga perdagangan terakhir Efek di Bursa Efek tidak mencerminkan Nilai Pasar Wajar pada saat itu, penghitungan Nilai Pasar Wajar dari Efek tersebut menggunakan harga pasar wajar yang ditetapkan oleh LPHE sebagai harga acuan bagi Manajer Investasi;
 - d. Dalam hal LPHE tidak mengeluarkan harga pasar wajar terhadap Efek sebagaimana dimaksud dalam angka 2 huruf b butir (i) sampai dengan butir (vi), dan angka 2 huruf c diatas, Manajer Investasi wajib menentukan Nilai Pasar Wajar dari Efek dengan itikad baik dan penuh tanggung jawab berdasarkan metode yang menggunakan asas konservatif dan diterapkan secara konsisten, dengan mempertimbangkan antara lain :
 - (i) harga perdagangan sebelumnya;
 - (ii) harga perbandingan Efek sejenis; dan/atau
 - (iii) kondisi fundamental dari penerbit Efek.
 - e. Dalam hal LPHE tidak mengeluarkan harga pasar wajar terhadap Efek dari perusahaan yang dinyatakan pailit atau kemungkinan besar akan pailit, atau gagal membayar pokok utang atau bunga dari Efek tersebut, sebagaimana dimaksud pada angka 2 huruf b butir (vii), Manajer Investasi wajib menghitung Nilai Pasar Wajar dari Efek dengan itikad baik dan penuh tanggung jawab berdasarkan metode yang menggunakan asas konservatif dan diterapkan secara konsisten dengan mempertimbangkan :
 - (i) harga perdagangan terakhir Efek tersebut;
 - (ii) kecenderungan harga Efek tersebut;

- (iii) tingkat bunga umum sejak perdagangan terakhir (jika berupa Efek Bersifat Utang);
- (iv) informasi material yang diumumkan mengenai Efek tersebut sejak perdagangan terakhir;
- (v) perkiraan rasio pendapatan harga (*price earning ratio*), dibandingkan dengan rasio pendapatan harga untuk Efek sejenis (jika berupa saham);
- (vi) tingkat bunga pasar dari Efek sejenis pada saat tahun berjalan dengan peringkat kredit sejenis (jika berupa Efek Bersifat Utang); dan
- (vii) harga pasar terakhir dari Efek yang mendasari (jika berupa derivatif atas Efek).

- f. Dalam hal Manajer Investasi menganggap bahwa harga pasar wajar yang ditetapkan LPHE tidak mencerminkan Nilai Pasar Wajar dari Efek dalam portofolio Reksa Dana yang wajib dibubarkan karena :
 - (i) diperintahkan oleh OJK sesuai peraturan perundang-undangan di bidang Pasar Modal; dan/atau
 - (ii) total Nilai Aktiva Bersih kurang dari Rp10.000.000.000,- (sepuluh miliar Rupiah) selama 120 (seratus dua puluh) Hari Bursa berturut-turut.

Manajer Investasi dapat menghitung sendiri Nilai Pasar Wajar dari Efek tersebut dengan itikad baik dan penuh tanggung jawab berdasarkan metode yang menggunakan asas konservatif dan diterapkan secara konsisten.

- g. Nilai Pasar Wajar dari Efek dalam portofolio Reksa Dana yang diperdagangkan dalam denominasi mata uang yang berbeda dengan denominasi mata uang Reksa Dana tersebut, wajib dihitung dengan menggunakan kurs tengah Bank Indonesia.

3. LPHE wajib :

- a. menentukan standar deviasi atas harga pasar wajar atas Efek yang ditetapkannya; dan
- b. mempunyai prosedur operasi standar atau mekanisme untuk memperbaiki harga pasar wajar atas Efek dimaksud, apabila terjadi kesalahan penilaian (*error pricing*).

4. LPHE wajib menyediakan :

- a. akses digital secara daring (*online*) kepada Manajer Investasi yang mengelola Reksa Dana untuk mengetahui harga pasar wajar dari Efek dalam portofolio Reksa Dana dimaksud; dan
- b. harga pasar wajar atas Efek, sebagaimana dimaksud dalam angka 2 huruf b, yang terdapat dalam portofolio Reksa Dana yang dikelola oleh masing-masing Manajer Investasi untuk hari yang bersangkutan dan satu hari sebelumnya, secara harian dan tanpa memungut biaya.

5. Dalam rangka penghitungan harga pasar wajar dari Efek dalam portofolio Reksa Dana, LPHE dapat meminta informasi kepada Manajer Investasi atas Efek yang menjadi Portofolio Efek Reksa Dana yang dikelola oleh Manajer Investasi tersebut.

6. Dengan memperhatikan ketentuan Peraturan Nomor V.C.3 Lampiran Keputusan Ketua BAPEPAM dan LK Nomor Kep-183/BL/2009 tanggal 30 Juni 2009 tentang Lembaga Penilaian Harga Efek, LPHE dapat memungut biaya atas akses harga pasar wajar dari Efek, jika Manajer Investasi :

- a. mengakses harga pasar wajar atas Efek sebagaimana dimaksud pada angka 2 huruf b, selain pada waktu sebagaimana dimaksud pada angka 4 huruf b diatas;
- b. mengakses harga pasar wajar atas Efek sebagaimana dimaksud pada angka 2 huruf b diatas dalam bentuk olahan, atau bentuk tertentu untuk memenuhi kebutuhan khusus Manajer Investasi; dan/atau
- c. mengakses harga pasar wajar atas Efek selain sebagaimana dimaksud pada angka 2 huruf b.

7. LPHE wajib menyediakan harga pasar wajar Efek sebagaimana dimaksud pada angka 2 huruf b diatas kepada Manajer Investasi pengelola Reksa Dana sebelum pukul 17.00 WIB setiap Hari Bursa.

8. Untuk melaksanakan ketentuan sebagaimana dimaksud dalam angka 2 huruf d dan huruf e diatas, Manajer Investasi wajib sekurang-kurangnya :

- a. memiliki prosedur operasi standar;
- b. menggunakan dasar penghitungan yang dapat dipertanggungjawabkan berdasarkan metode yang menggunakan asas konservatif dan diterapkan secara konsisten;
- c. membuat catatan dan/atau kertas kerja tentang tata cara penghitungan Nilai Pasar Wajar dari Efek yang mencakup antara lain faktor atau fakta yang menjadi pertimbangan; dan
- d. menyimpan catatan tersebut diatas paling kurang 5 (lima) tahun.

9. Penghitungan Nilai Aktiva Bersih Reksa Dana, wajib menggunakan Nilai Pasar Wajar dari Efek yang ditentukan oleh Manajer Investasi.

10. Dalam penghitungan Nilai Pasar Wajar Surat Berharga Negara yang menjadi Portofolio Efek Reksa Dana Terproteksi, Manajer Investasi dapat menggunakan metode harga perolehan yang diamortisasi, sepanjang Surat Berharga Negara dimaksud untuk dimiliki dan tidak akan dialihkan sampai dengan tanggal jatuh tempo (*hold to maturity*).
11. Bagi Reksa Dana Terproteksi yang portofolionya terdiri dari Surat Berharga Negara yang dimiliki dan tidak akan dialihkan sampai dengan tanggal jatuh tempo, dan penghitungan Nilai Pasar Wajar-nya menggunakan metode harga perolehan yang diamortisasi, maka pembelian kembali atas Unit Penyertaan hanya dapat dilakukan pada tanggal pelunasan sesuai dengan Kontrak Investasi Kolektif dan Prospektus.
12. Nilai Aktiva Bersih per saham atau Unit Penyertaan dihitung berdasarkan Nilai Aktiva Bersih pada akhir Hari Bursa yang bersangkutan, setelah penyelesaian pembukuan Reksa Dana dilaksanakan, tetapi tanpa memperhitungkan peningkatan atau penurunan kekayaan Reksa Dana karena permohonan pembelian dan/atau pelunasan yang diterima oleh Bank Kustodian pada hari yang sama.
13. Manajer Investasi dan Bank Kustodian akan memenuhi ketentuan dalam Peraturan BAPEPAM dan LK Nomor IV.C.2 Lampiran Keputusan Ketua BAPEPAM dan LK Nomor Kep-367/BL/2012 tanggal 9 Juli 2012 tersebut diatas dengan tetap memperhatikan peraturan, kebijakan dan persetujuan OJK yang mungkin dikeluarkan atau diperoleh kemudian setelah dibuatnya Prospektus ini.

BAB VII
TATA CARA PENGHITUNGAN NILAI AKTIVA BERSIH DAN PROSEDUR PENYELESAIAN
KESALAHAN PENGHITUNGAN NILAI AKTIVA BERSIH KIWOOM INDONESIA STABLE CASH PLUS

1. Penghitungan Nilai Aktiva Bersih:
 - a. Penghitungan Nilai Aktiva Bersih KIWOOM INDONESIA STABLE CASH PLUS, wajib menggunakan Nilai Pasar Wajar dari Efek yang ditentukan oleh Manajer Investasi.
 - b. Nilai Aktiva Bersih per Unit Penyertaan dihitung berdasarkan Nilai Aktiva Bersih pada akhir Hari Bursa yang bersangkutan, setelah penyelesaian pembukuan KIWOOM INDONESIA STABLE CASH PLUS dilaksanakan dengan memperhitungkan peningkatan atau penurunan kekayaan yang terdapat dalam portofolio Efek KIWOOM INDONESIA STABLE CASH PLUS . Namun Nilai Aktiva Bersih per Unit Penyertaan yang bersangkutan tidak memperhitungkan permohonan pembelian dan/atau pelunasan yang diterima oleh Bank Kustodian pada hari yang sama.
 - c. Manajer Investasi dan Bank Kustodian akan memenuhi ketentuan dalam Peraturan BAPEPAM Nomor IV.C.2 Lampiran Keputusan Ketua BAPEPAM dan LK Nomor Kep- 367/BL/2012 Tanggal 9 Juli 2012 Tentang Nilai Pasar Wajar Dari Efek Dalam Portofolio Reksa Dana dengan tetap memperhatikan peraturan, kebijakan dan persetujuan OJK yang mungkin dikeluarkan atau diperoleh kemudian setelah Prospektus ini.

2. Prosedur Penyelesaian Kesalahan Penghitungan Nilai Aktiva Bersih Reksa Dana :

Dalam Surat Edaran Otoritas Jasa Keuangan Nomor 1/SEOJK.04/2015 Tentang Prosedur Penyelesaian Kesalahan Penghitungan Nilai Aktiva Bersih Reksa Dana, diatur :

- a. Dalam hal Manajer Investasi mengetahui adanya kesalahan penghitungan Nilai Aktiva Bersih KIWOOM INDONESIA STABLE CASH PLUS, Manajer Investasi wajib segera menyampaikan pemberitahuan kesalahan penghitungan Nilai Aktiva Bersih KIWOOM INDONESIA STABLE CASH PLUS kepada Bank Kustodian dengan tembusan kepada Otoritas Jasa Keuangan paling lambat pukul 24.00 WIB pada hari diketahuinya kesalahan penghitungan.
- b. Dalam hal Bank Kustodian mengetahui adanya kesalahan penghitungan Nilai Aktiva Bersih KIWOOM INDONESIA STABLE CASH PLUS, Bank Kustodian wajib segera menyampaikan laporan kesalahan penghitungan Nilai Aktiva Bersih KIWOOM INDONESIA STABLE CASH PLUS kepada Otoritas Jasa Keuangan dengan tembusan kepada Manajer Investasi paling lambat pukul 24.00 WIB pada Hari Kerja berikutnya sejak Bank Kustodian mengetahui adanya kesalahan penghitungan Nilai Aktiva Bersih KIWOOM INDONESIA STABLE CASH PLUS.
- c. Bank Kustodian yang mengetahui adanya kesalahan penghitungan Nilai Aktiva Bersih per Unit Penyertaan KIWOOM INDONESIA STABLE CASH PLUS wajib :
 1. melakukan revisi penghitungan Nilai Aktiva Bersih per Unit Penyertaan KIWOOM INDONESIA STABLE CASH PLUS ; dan
 2. menyampaikan revisi penghitungan Nilai Aktiva Bersih per Unit Penyertaan KIWOOM INDONESIA STABLE CASH PLUS dalam laporan KIWOOM INDONESIA STABLE CASH PLUS sesuai format dan tata cara yang terdapat dalam lampiran Peraturan Nomor X.D.1, Lampiran Keputusan Ketua Badan Pengawas Pasar Modal dan Lembaga Keuangan Nomor Kep-06/PM/2004 tanggal 9 Februari 2004 tentang Laporan Reksa Dana.paling lambat pukul 24.00 WIB pada Hari Kerja berikutnya sejak diketahuinya kesalahan penghitungan, dengan tembusan kepada Manajer Investasi.
- d. Dalam hal kesalahan penghitungan Nilai Aktiva Bersih harian KIWOOM INDONESIA STABLE CASH PLUS sebagaimana dimaksud pada huruf c terjadi lebih dari 1 (satu) hari, Bank Kustodian wajib :
 1. menghitung akumulasi revisi penghitungan Nilai Aktiva Bersih harian yang merupakan akumulasi selisih dari Nilai Aktiva Bersih per Unit Penyertaan KIWOOM INDONESIA STABLE CASH PLUS yang salah dengan Nilai Aktiva Bersih Unit Penyertaan KIWOOM INDONESIA STABLE CASH PLUS yang telah direvisi; dan
 2. menyampaikan laporan akumulasi revisi penghitungan Nilai Aktiva Bersih harian kepada Otoritas Jasa Keuangan dengan tembusan kepada Manajer Investasi sesuai dengan

Format Laporan Kesalahan Penghitungan Nilai Aktiva Bersih KIWOOM INDONESIA STABLE CASH PLUS sebagaimana dimaksud dalam Lampiran yang merupakan bagian yang tidak terpisahkan dari Surat Edaran OJK Nomor 1/SEOJK.04/2015.

paling lambat pukul 24.00 WIB pada Hari Kerja berikutnya sejak diketahuinya kesalahan penghitungan.

- e. Dalam hal diketahui terdapat kesalahan penghitungan Nilai Aktiva Bersih per Unit Penyertaan KIWOOM INDONESIA STABLE CASH PLUS, Bank Kustodian wajib melakukan penghitungan nilai kompensasi per Unit Penyertaan KIWOOM INDONESIA STABLE CASH PLUS .
- f. Bank Kustodian wajib memberitahukan kesalahan penghitungan Nilai Aktiva Bersih per saham atau Unit Penyertaan KIWOOM INDONESIA STABLE CASH PLUS beserta nilai kompensasinya kepada seluruh pemegang Unit Penyertaan KIWOOM INDONESIA STABLE CASH PLUS yang melakukan transaksi pada waktu terjadinya kesalahan penghitungan Nilai Aktiva Bersih per saham atau Unit Penyertaan KIWOOM INDONESIA STABLE CASH PLUS yang mengalami kerugian.
- g. Dalam hal KIWOOM INDONESIA STABLE CASH PLUS dan/atau pemegang saham atau Unit Penyertaan KIWOOM INDONESIA STABLE CASH PLUS mengalami kerugian akibat dari kesalahan penghitungan Nilai Aktiva Bersih per saham atau Unit Penyertaan KIWOOM INDONESIA STABLE CASH PLUS , kompensasi wajib dibayarkan kepada pihak-pihak yang dirugikan tersebut.
- h. Dana kompensasi sebagaimana dimaksud pada huruf g ditanggung dan menjadi kewajiban pihak yang menyebabkan terjadinya kesalahan penghitungan Nilai Aktiva Bersih per saham atau Unit Penyertaan KIWOOM INDONESIA STABLE CASH PLUS dan dibayarkan melalui Bank Kustodian paling lambat 7 (tujuh) Hari Bursa sejak diketahuinya kesalahan penghitungan Nilai Aktiva Bersih per saham atau Unit Penyertaan KIWOOM INDONESIA STABLE CASH PLUS .
- i. Manajer Investasi dan/atau Bank Kustodian dilarang membebankan kepada KIWOOM INDONESIA STABLE CASH PLUS dan pemegang saham atau Unit Penyertaan KIWOOM INDONESIA STABLE CASH PLUS seluruh biaya-biaya yang timbul terkait pembayaran kompensasi akibat kesalahan penghitungan Nilai Aktiva Bersih per saham atau Unit Penyertaan KIWOOM INDONESIA STABLE CASH PLUS .
- j. Bank Kustodian wajib menyampaikan laporan penghitungan dan penyelesaian pembayaran kompensasi akibat kesalahan penghitungan Nilai Aktiva Bersih per saham atau Unit Penyertaan KIWOOM INDONESIA STABLE CASH PLUS kepada Otoritas Jasa Keuangan dengan tembusan kepada Manajer Investasi paling lambat 2 (dua) Hari Bursa sejak diselesaikannya pembayaran kompensasi kepada KIWOOM INDONESIA STABLE CASH PLUS dan pemegang saham atau Unit Penyertaan KIWOOM INDONESIA STABLE CASH PLUS .

**BAB VIII
PERPAJAKAN**

Berdasarkan Peraturan Perpajakan yang berlaku, penerapan Pajak Penghasilan (PPH) atas pendapatan Reksa Dana berbentuk Kontrak Investasi Kolektif adalah:

No	Uraian	Perlakuan PPh	Dasar Hukum
A.	Penghasilan Reksa Dana yang berasal dari :		
	a. Pembagian uang tunai (dividen)	Bukan Objek Pajak*	Pasal 4 (3) huruf f angka 1 butir b) UU PPh dan Pasal 9 PP 55 Tahun 2022
	b. Bunga Obligasi	PPH Final **	Pasal 4 (2) dan Pasal 17 (7) UU PPh jo. Pasal 2 dan Pasal 4 ayat (1) huruf b PP Nomor 91 Tahun 2021
	c. <i>Capital gain</i> / diskonto Obligasi	PPH Final **	Pasal 4 (2) dan Pasal 17 (7) UU PPh jo. Pasal 2 dan Pasal 4 ayat (1) huruf b PP Nomor 91 Tahun 2021
	d. Bunga Deposito dan Diskonto Sertifikat Bank Indonesia	PPH Final (20%)	Pasal 4 (2) UU PPh jo. Pasal 2 PP Nomor 123 tahun 2015 jo. Pasal 5 Peraturan Menteri Keuangan R.I. Nomor 212/PMK.03/2018
	e. <i>Capital gain</i> Saham di Bursa	PPH Final (0,1%)	Pasal 4 (2) UU PPh jo. PP Nomor 41 tahun 1994 jo. Pasal 1 PP Nomor 14 tahun 1997
B.	f. <i>Commercial Paper</i> dan Surat Utang lainnya	PPH Tarif Umum	Pasal 4 (1) UU PPh
	Bagian Laba termasuk pelunasan kembali (<i>redemption</i>) Unit Penyertaan yang diterima Pemegang Unit Penyertaan	Bukan Objek PPh	Pasal 4 (3) huruf i UU PPh

* Berdasarkan:

- Pasal 4 ayat (3) huruf f angka 1 butir b) UU No. 7 Tahun 1983 tentang Pajak Penghasilan sebagaimana yang terakhir diubah dengan Pasal 111 UU No. 6 Tahun 2023 Tentang Penetapan Perpu No. 2 Tahun 2022 tentang Cipta Kerja Menjadi UU (“Undang-Undang PPh”), dividen yang berasal dari dalam negeri yang diterima atau diperoleh Wajib Pajak badan dalam negeri dikecualikan dari objek pajak;
- Pasal 2A ayat (1) PP No. 94 Tahun 2010 tentang Penghitungan Penghasilan Kena Pajak dan Pelunasan Pajak Penghasilan dalam Tahun Berjalan sebagaimana yang terakhir diubah dengan Pasal 4 PP No. 9 Tahun 2021 tentang Perlakuan Perpajakan Untuk Mendukung Kemudahan Berusaha (“PP Penghitungan Penghasilan Kena Pajak”), pengecualian penghasilan berupa dividen dari objek Pajak Penghasilan sebagaimana dimaksud dalam Pasal 4 ayat (3) huruf f angka 1 butir b) Undang-Undang PPh berlaku untuk dividen yang diterima atau diperoleh oleh Wajib Pajak badan dalam negeri sejak diundangkannya UU No. 6 Tahun 2023 Tentang Penetapan Perpu No. 2 Tahun 2022 tentang Cipta Kerja Menjadi UU;
- Pasal 9 PP No. 55 Tahun 2022 tentang Penyesuaian Peraturan di Bidang Pajak Penghasilan, pengecualian penghasilan berupa dividen dari objek Pajak Penghasilan sebagaimana dimaksud dalam Pasal 4 ayat (3) huruf f angka 1 Undang-Undang PPh berlaku untuk dividen yang diterima atau diperoleh oleh Wajib Pajak badan dalam negeri sejak diundangkannya Undang-Undang No. 7 Tahun 2021 tentang Harmonisasi Peraturan Perpajakan; dan

- *Pasal 2A ayat (5) PP Penghitungan Penghasilan Kena Pajak, dividen yang berasal dari dalam negeri yang diterima atau diperoleh Wajib Pajak badan dalam negeri sebagaimana dimaksud dalam Pasal 4 ayat (3) huruf f angka 1 butir b Undang- Undang PPh, tidak dipotong Pajak Penghasilan. - Pasal 2A ayat (5) PP Penghitungan Penghasilan Kena Pajak, dividen yang berasal dari dalam negeri yang diterima atau diperoleh Wajib Pajak badan dalam negeri sebagaimana dimaksud dalam Pasal 4 ayat (3) huruf f angka 1 butir b Undang- Undang PPh, tidak dipotong Pajak Penghasilan.*

*** Berdasarkan Peraturan Pemerintah Nomor 91 Tahun 2021 ("PP Nomor 91 Tahun 2021") Tentang Pajak Penghasilan Atas Penghasilan Berupa Bunga Obligasi Yang Diterima Atau Diperoleh Wajib Pajak Dalam Negeri Dan Bentuk Usaha tetap, besarnya Pajak Penghasilan Final tersebut adalah sebesar 10% (sepuluh persen) dari dasar pengenaan Pajak Penghasilan.*

Berdasarkan ketentuan Pasal 2 dan Pasal 5 Peraturan Pemerintah Nomor 3 Tahun 2022 Tentang Pemberian Fasilitas Pembebasan Dari Pengenaan Bea Meterai, terhadap dokumen konfirmasi pembelian (*subscription*) dan/atau penjualan kembali (*redemption*)" reksa dana dengan nilai paling banyak Rp 10.000.000,- (sepuluh juta rupiah) dapat diberikan pembebasan dari pengenaan bea meterai baik untuk sementara waktu maupun selamanya.

Informasi perpajakan tersebut di atas dibuat oleh Manajer Investasi berdasarkan pengetahuan dan pengertian dari Manajer Investasi atas peraturan perpajakan yang ada sampai dengan Prospektus ini dibuat. Apabila di kemudian hari terdapat perubahan atau perbedaan interpretasi atas peraturan perpajakan yang berlaku, maka Manajer Investasi akan menyesuaikan informasi perpajakan di atas.

Bagi calon Pemegang Unit Penyertaan asing disarankan untuk berkonsultasi dengan penasihat perpajakan mengenai perlakuan pajak investasi sebelum membeli Unit Penyertaan KIWOOM INDONESIA STABLE CASH PLUS. Sesuai peraturan perundang-undangan di bidang perpajakan yang berlaku pada saat Prospektus ini dibuat, bagian laba termasuk pelunasan kembali (*redemption*) Unit Penyertaan yang diterima Pemegang Unit Penyertaan dikecualikan sebagai objek Pajak Penghasilan (PPh).

Dalam hal terdapat pajak yang harus dibayar oleh calon Pemegang Unit Penyertaan sesuai peraturan perundang-undangan di bidang perpajakan yang berlaku, pemberitahuan kepada calon Pemegang Unit Penyertaan tentang pajak yang harus dibayar tersebut akan dilakukan dengan mengirimkan surat tercatat kepada calon Pemegang Unit Penyertaan segera setelah Manajer Investasi mengetahui adanya pajak tersebut yang harus dibayar oleh calon Pemegang Unit Penyertaan.

Kewajiban mengenai pajak yang harus dibayar oleh Pemegang Unit Penyertaan merupakan kewajiban pribadi dari Pemegang Unit Penyertaan.

BAB IX
MANFAAT INVESTASI DAN FAKTOR-FAKTOR RISIKO YANG UTAMA

Pemegang Unit Penyertaan KIWOOM INDONESIA STABLE CASH PLUS dapat memperoleh manfaat investasi sebagai berikut:

1. Diversifikasi Investasi

Investasi KIWOOM INDONESIA STABLE CASH PLUS didiversifikasikan dalam portofolio efek sehingga memungkinkan resiko investasi yang lebih tersebar.

2. Kemudahan Investasi

Investor dapat melakukan investasi secara tidak langsung di pasar modal tanpa melalui prosedur dan persyaratan yang rumit. Investor juga dapat menambah Unit Penyertaannya dan juga dapat menjual kembali Unit Penyertaannya.

3. Dikelola Secara Profesional

KIWOOM INDONESIA STABLE CASH PLUS dikelola oleh Manajer investasi yang berpengalaman dan memiliki keahlian di bidang pengelolaan dana dengan dukungan akses informasi pasar modal yang lengkap.

4. Membebaskan Investor dari Pekerjaan Administrasi dan Analisa Investasi

Investor tidak lagi perlu melakukan riset, analisa pasar, maupun berbagai pekerjaan administrasi yang berkaitan dengan pengambilan keputusan investasi setiap hari.

5. Transparansi Informasi

Manajer Investasi mempunyai kewajiban mengumumkan NAB setiap hari di surat kabar dengan sirkulasi nasional serta menerbitkan laporan keuangan tahunan melalui pembaharuan prospektus

Setiap usaha mempunyai risiko, demikian halnya dengan usaha yang dilakukan Manajer Investasi pada pengelolaan KIWOOM INDONESIA STABLE CASH PLUS antara lain adalah:

1. Risiko Perubahan Kondisi Ekonomi dan Politik

Perubahan kondisi ekonomi di luar negeri sangat mempengaruhi kondisi perekonomian di Indonesia karena Indonesia menganut sistem perekonomian terbuka. Demikian pula halnya dengan perubahan kondisi ekonomi politik dunia yang juga mempengaruhi sistem politik di Indonesia. Selain itu perubahan kondisi ekonomi dan politik di Indonesia juga mempengaruhi kinerja perusahaan-perusahaan baik yang tercatat pada bursa efek maupun perusahaan yang menerbitkan instrumen pasar uang, yang pada akhirnya mempengaruhi nilai Efek saham maupun Efek pendapatan tetap yang diterbitkan perusahaan-perusahaan tersebut.

2. Risiko Penurunan Nilai Aktiva Bersih Setiap Unit Penyertaan

Nilai setiap Unit Penyertaan KIWOOM INDONESIA STABLE CASH PLUS dapat berubah akibat kenaikan atau penurunan Nilai Aktiva Bersih Reksa Dana yang bersangkutan. Terjadinya penurunan Nilai Aktiva Bersih setiap Unit Penyertaan dapat disebabkan antara lain oleh perubahan harga efek dalam portofolio.

3. Risiko Likuiditas

Dalam hal terjadi tingkat penjualan kembali (*redemption*) oleh Pemegang Unit Penyertaan yang sangat tinggi dalam jangka waktu yang pendek, pembayaran tunai oleh Manajer Investasi dengan cara mencairkan portofolio KIWOOM INDONESIA STABLE CASH PLUS dapat tertunda. Dalam kondisi luar biasa (*force majeure*) atau kejadian-kejadian (baik yang dapat maupun tidak dapat diperkirakan sebelumnya) di luar kekuasaan Manajer Investasi, penjualan kembali dapat pula dihentikan untuk sementara sesuai ketentuan dalam Kontrak Investasi Kolektif dan peraturan BAPEPAM dan LK dan/atau Peraturan OJK.

4. Risiko Wanprestasi Penerbit Efek Dan Pihak-Pihak Terkait

Manajer Investasi akan berusaha memberikan hasil investasi terbaik kepada Pemegang Unit Penyertaan. Namun dalam kondisi luar biasa, penerbit efek di mana KIWOOM INDONESIA STABLE CASH PLUS berinvestasi atau pihak lainnya yang berhubungan dengan KIWOOM INDONESIA STABLE CASH PLUS dapat wanprestasi (*default*) dalam memenuhi kewajibannya. Hal ini akan mempengaruhi hasil investasi KIWOOM INDONESIA STABLE CASH PLUS.

5. Risiko Pembubaran dan Likuidasi

Dalam hal (i) diperintahkan oleh OJK; (ii) Nilai Aktiva Bersih KIWOOM INDONESIA STABLE CASH PLUS menjadi kurang dari Rp. 10.000.000.000,- (sepuluh miliar Rupiah) selama 120 (seratus dua puluh) Hari Bursa berturut-turut; dan (iii) jumlah kepemilikan kurang dari 10 (sepuluh) Pemegang Unit Penyertaan selama 120 (seratus dua puluh) Hari Bursa berturut-turut, maka sesuai dengan POJK Tentang Reksa Dana Berbentuk Kontrak Investasi Kolektif Pasal 45 huruf c, d, dan d1, Manajer Investasi akan melakukan pembubaran dan likuidasi, sehingga hal ini akan mempengaruhi hasil investasi KIWOOM INDONESIA STABLE CASH PLUS.

6. Risiko Perubahan Peraturan

Perubahan peraturan, khususnya, namun tidak terbatas pada peraturan perpajakan dapat mempengaruhi penghasilan atau laba dari KIWOOM INDONESIA STABLE CASH PLUS sehingga berdampak pada hasil investasi.

7. Risiko Nilai Tukar

Risiko nilai tukar mungkin timbul karena berubahnya nilai tukar mata uang asing terhadap Rupiah.

BAB X
HAK PEMEGANG UNIT PENYERTAAN

Pemegang Unit Penyertaan KIWOOM INDONESIA STABLE CASH PLUS mempunyai hak sebagai berikut:

1. Hak Memperoleh Pembagian Hasil Investasi

Pemegang Unit Penyertaan mempunyai hak untuk memperoleh pembagian hasil investasi (jika ada) baik berupa peningkatan Nilai Aktiva Bersih per Unit Penyertaan maupun dalam bentuk tunai sesuai Kebijakan Pembagian Hasil Investasi.

2. Hak Mendapatkan Bukti Kepemilikan Unit Penyertaan

Atas setiap transaksi Pembelian, Penjualan Kembali dan Pengalihan Investasi, Pemegang Unit Penyertaan akan menerima Bukti Kepemilikan Unit Penyertaan dari Bank Kustodian berupa Surat Konfirmasi Transaksi Unit Penyertaan. Surat Konfirmasi Transaksi Unit Penyertaan wajib dikirimkan oleh Bank Kustodian kepada Pemegang Unit Penyertaan selambat-lambatnya 7 (tujuh) Hari Bursa setelah:

- a. Pembayaran atas Unit Penyertaan ke rekening KIWOOM INDONESIA STABLE CASH PLUS dan Formulir Pembelian Unit Penyertaan KIWOOM INDONESIA STABLE CASH PLUS dari calon Pemegang Unit Penyertaan diterima dengan baik (*in good fund and in complete application*) oleh Manajer Investasi.
- b. Formulir Penjualan Kembali Unit Penyertaan KIWOOM INDONESIA STABLE CASH PLUS dari Pemegang Unit Penyertaan diterima dengan baik (*in complete application*) oleh Manajer Investasi.
- c. Formulir Pengalihan Investasi KIWOOM INDONESIA STABLE CASH PLUS dari Pemegang Unit Penyertaan diterima dengan lengkap dan baik (*in complete application*) oleh Manajer Investasi.

3. Hak Untuk Menjual Kembali Sebagian atau Seluruh Unit Penyertaan KIWOOM INDONESIA STABLE CASH PLUS Sesuai Syarat dan Ketentuan yang Berlaku

Pemegang Unit Penyertaan mempunyai hak untuk menjual kembali sebagian atau seluruh Unit Penyertaan yang dimilikinya kepada Manajer Investasi setiap Hari Bursa.

4. Hak Untuk Mengalihkan sebagian atau seluruh Investasinya dalam KIWOOM INDONESIA STABLE CASH PLUS

Pemegang Unit Penyertaan berhak mengalihkan sebagian atau seluruh investasinya dalam KIWOOM INDONESIA STABLE CASH PLUS ke Reksa Dana lainnya yang memiliki fasilitas pengalihan investasi, yang dikelola oleh Manajer Investasi sesuai dengan syarat dan ketentuan Kontrak

5. Hak Memperoleh Informasi Nilai Aktiva Bersih Per Unit Penyertaan

Pemegang Unit Penyertaan berhak mendapatkan informasi tentang Nilai Aktiva Bersih harian dari Unit Penyertaan setiap diperlukan.

6. Hak Memperoleh Bagian Atas Hasil Likuidasi Secara Proporsional Dengan Kepemilikan Unit Penyertaan Dalam Hal KIWOOM INDONESIA STABLE CASH PLUS Dibubarkan Dan Dilikuidasi

Pemegang Unit Penyertaan berhak menerima bagian atas hasil dari likuidasi atas kekayaan KIWOOM INDONESIA STABLE CASH PLUS (jika ada) yang akan dibagikan secara proporsional sesuai dengan jumlah kepemilikan Unit Penyertaan dalam hal KIWOOM INDONESIA STABLE CASH PLUS dibubarkan.

7. Hak Memperoleh Laporan Keuangan Tahunan

Setiap Pemegang Unit Penyertaan berhak memperoleh laporan keuangan tahunan yang akan dimuat dalam pembaharuan Prospektus.

8. Hak Memperoleh Laporan Bulanan (Laporan Reksa Dana)

Setiap Pemegang Unit Penyertaan berhak memperoleh Laporan Bulanan yang akan disediakan oleh Bank Kustodian kepada Pemegang Unit Penyertaan melalui fasilitas yang disediakan oleh penyedia jasa Sistem Pengelolaan Investasi Terpadu (S-INVEST).

Manajer Investasi dan/atau Agen Penjual Efek Reksa Dana yang ditunjuk oleh Manajer Investasi (jika ada) wajib memastikan bahwa pihaknya telah memperoleh persetujuan Pemegang Unit Penyertaan untuk KIWOOM INDONESIA STABLE CASH PLUS untuk menyampaikan Laporan Bulanan melalui fasilitas yang disediakan oleh penyedia jasa Sistem Pengelolaan Investasi Terpadu (S-INVEST). Dalam hal Pemegang Unit Penyertaan meminta Laporan Bulanan secara tercetak, Laporan Bulanan akan diproses sesuai dengan SEOJK tentang Tata Cara Penyampaian Surat atau Bukti Konfirmasi dan Laporan Berkala Reksa Dana secara Elektronik melalui Sistem Pengelolaan Investasi Terpadu, dengan tidak memberikan biaya tambahan bagi KIWOOM INDONESIA STABLE CASH PLUS. Definisi Laporan Bulanan dapat dilihat pada Bab I Prospektus ini.

BAB XI
IMBALAN JASA DAN ALOKASI BIAYA

Dalam pengelolaan terdapat biaya-biaya yang harus dikeluarkan oleh Manajer Investasi maupun Pemegang Unit Penyertaan. Perincian biaya-biaya dan alokasinya adalah sebagai berikut:

1. Biaya yang menjadi beban KIWOOM INDONESIA STABLE CASH PLUS

- a. Imbalan jasa Manajer Investasi adalah maksimum sebesar 1% (satu persen) per tahun yang diperhitungkan secara harian dari Nilai Aktiva Bersih KIWOOM INDONESIA STABLE CASH PLUS berdasarkan 365 (tiga ratus enam puluh lima) Hari Kalender per tahun atau 366 (tiga ratus enam puluh enam) Hari Kalender per tahun untuk tahun kabisat dan dibayarkan setiap bulan;
- b. Imbalan jasa Bank Kustodian adalah maksimum sebesar 0,1% (nol koma satu persen) per tahun yang diperhitungkan secara harian dari Nilai Aktiva Bersih KIWOOM INDONESIA STABLE CASH PLUS berdasarkan 365 (tiga ratus enam puluh lima) Hari Kalender per tahun atau 366 (tiga ratus enam puluh enam) Hari Kalender per tahun untuk tahun kabisat dan dibayarkan setiap bulan;
- c. Biaya transaksi Efek dan registrasi Efek;
- d. Biaya pencetakan dan distribusi pembaharuan Prospektus (kecuali Prospektus awal), termasuk pembuatan dan pengiriman laporan keuangan tahunan yang disertai dengan laporan Akuntan yang terdaftar di OJK dengan pendapat yang lazim, kepada Pemegang Unit Penyertaan setelah KIWOOM INDONESIA STABLE CASH PLUS dinyatakan efektif oleh OJK;
- e. Biaya pemasangan berita/pemberitahuan termasuk pemasangan berita atau pemberitahuan di surat kabar mengenai rencana perubahan Kontrak Investasi Kolektif dan/atau Prospektus (jika ada) dan perubahan Kontrak Investasi Kolektif yang timbul setelah KIWOOM INDONESIA STABLE CASH PLUS dinyatakan efektif oleh OJK;
- f. Biaya-biaya atas jasa auditor yang memeriksa laporan keuangan tahunan KIWOOM INDONESIA STABLE CASH PLUS setelah KIWOOM INDONESIA STABLE CASH PLUS mendapat pernyataan efektif dari OJK;
- g. Biaya-biaya yang dikenakan oleh penyedia jasa S-INVEST untuk pendaftaran dan penggunaan sistem terkait serta sistem dan/atau instrumen penunjang lainnya yang diwajibkan oleh peraturan perundang-undangan dan/atau kebijakan OJK (jika ada);
- h. Biaya asuransi (jika ada); dan
- i. Pengeluaran pajak yang berkenaan dengan pembayaran imbalan jasa dan biaya-biaya di atas (jika ada).

2. Biaya Yang Menjadi Beban Manajer Investasi

- a. Biaya persiapan pembentukan KIWOOM INDONESIA STABLE CASH PLUS yaitu biaya pembuatan Kontrak Investasi Kolektif, penerbitan dan pendistribusian Prospektus awal, penerbitan dokumen-dokumen yang diperlukan termasuk imbalan jasa akuntan, konsultan hukum dan notaris, yang diperlukan sampai mendapat pernyataan Efektif dari OJK;
- b. Biaya administrasi pengelolaan portofolio KIWOOM INDONESIA STABLE CASH PLUS yaitu biaya telepon, faksimili, fotokopi dan transportasi;
- c. Biaya pemasaran termasuk biaya pencetakan brosur, biaya promosi dan iklan dari KIWOOM INDONESIA STABLE CASH PLUS;
- d. Biaya penerbitan dan distribusi formulir pembukaan rekening (jika ada), Formulir Pembelian Unit Penyertaan (jika ada) dan Formulir Penjualan Kembali Unit Penyertaan (jika ada) serta Formulir Pengalihan Investasi (jika ada); dan
- e. Imbalan jasa Konsultan Hukum, Akuntan, Notaris dan beban lainnya kepada pihak ketiga berkenaan dengan pembubaran dan likuidasi KIWOOM INDONESIA STABLE CASH PLUS atas harta kekayaannya.

3. Biaya Yang Menjadi Beban Pemegang Unit Penyertaan

- a. Biaya yang menjadi tanggungan pemegang Unit Penyertaan adalah :
 - (i) Biaya pemindahbukuan/transfer (jika ada) sehubungan dengan pembelian Unit Penyertaan oleh Pemegang Unit Penyertaan, pengembalian sisa uang pembelian Unit Penyertaan yang

ditolak, hasil pencairan seluruh Unit Penyertaan dalam hal kepemilikan Unit Penyertaan di bawah Saldo Minimum Kepemilikan Unit Penyertaan, pembayaran -pembagian hasil investasi (jika ada) dan pembayaran hasil penjualan kembali Unit Penyertaan ke rekening atas nama Pemegang Unit Penyertaan;

- (ii) Biaya penerbitan dan distribusi Laporan Bulanan dan Surat Konfirmasi Transaksi Unit Penyertaan kepada Pemegang Unit Penyertaan setelah KIWOOM INDONESIA STABLE CASH PLUS dinyatakan efektif oleh OJK (jika ada), dalam hal Pemegang Unit Penyertaan meminta penyampaian Laporan Bulanan dan Surat Konfirmasi Transaksi Unit Penyertaan secara tercetak (jika ada);
- (iii) Biaya bea meterai yang dikenakan bagi Pemegang Unit Penyertaan, sesuai peraturan perundang-undangan yang berlaku (jika ada); dan
- (iv) Pajak-pajak yang berkenaan Pemegang Unit Penyertaan dan biaya-biaya di atas (jika ada);

b. Pemegang Unit Penyertaan KIWOOM INDONESIA STABLE CASH PLUS tidak dikenakan biaya pembelian Unit Penyertaan (*subscription*), biaya penjualan kembali Unit Penyertaan (*redemption*) dan biaya pengalihan investasi (*switching*).

4. Biaya Konsultan Hukum, biaya Notaris dan atau biaya Akuntan setelah KIWOOM INDONESIA STABLE CASH PLUS menjadi Efektif menjadi beban Manajer Investasi, Bank Kustodian dan/ atau KIWOOM INDONESIA STABLE CASH PLUS sesuai dengan pihak yang memperoleh manfaat atau yang melakukan kesalahan sehingga diperlukan jasa profesi dimaksud.

5. Alokasi Biaya

JENIS BIAYA	%	KETERANGAN
Dibebankan kepada KIWOOM INDONESIA STABLE CASH PLUS:		per tahun yang diperhitungkan secara harian dari Nilai Aktiva Bersih KIWOOM INDONESIA STABLE CASH PLUS berdasarkan 365 (tiga ratus enam puluh lima) Hari Kalender per tahun atau 366 (tiga ratus enam puluh enam) Hari Kalender per tahun untuk tahun kabisat dan dibayarkan setiap bulan
a. Imbalan Jasa Manajer Investasi	Maksimum 1%	
b. Imbalan Jasa Bank Kustodian	Maksimum 0,1%	
Dibebankan kepada Pemegang Unit Penyertaan:		
a. Biaya pembelian Unit Penyertaan (<i>subscription fee</i>)	Tidak ada	
b. Biaya penjualan kembali Unit Penyertaan (<i>redemption fee</i>)	Tidak ada	
c. Biaya pengalihan investasi (<i>switching fee</i>)	Tidak ada	
d. Biaya bank	Jika ada	
e. Biaya penerbitan dan distribusi Laporan Bulanan dan Surat Konfirmasi Transaksi Unit Penyertaan yang timbul setelah KIWOOM INDONESIA STABLE CASH PLUS dinyatakan Efektif oleh OJK, dalam hal Pemegang Unit Penyertaan meminta penyampaian Laporan Bulanan dan Surat	Jika ada	

Konfirmasi Transaksi Unit Penyertaan secara tercetak (jika ada)		
f. Bea meterai yang dikenakan bagi Pemegang Unit Penyertaan sesuai dengan peraturan perundang undangan yang berlaku	Jika ada	
g. Pajak-pajak yang berkenaan dengan Pemegang Unit Penyertaan dan biaya-biaya di atas	Jika ada	

Biaya-biaya di atas belum termasuk pengenaan pajak sesuai ketentuan peraturan perundang undangan yang berlaku di Indonesia

BAB XII PEMBUBARAN DAN LIKUIDASI

1. KIWOOM INDONESIA STABLE CASH PLUS berlaku sejak ditetapkan pernyataan Efektif oleh OJK dan wajib dibubarkan, apabila terjadi salah satu dari hal-hal sebagai berikut :
 - a. Dalam jangka waktu 90 (sembilan puluh) Hari Bursa setelah Pernyataan Pendaftaran KIWOOM INDONESIA STABLE CASH PLUS menjadi Efektif, memiliki dana kelolaan kurang dari Rp. 10.000.000.000,- (sepuluh milyar rupiah);
 - b. Diperintahkan oleh OJK sesuai dengan peraturan perundang-undangan di sektor Pasar Modal;
 - c. Total Nilai Aktiva Bersih KIWOOM INDONESIA STABLE CASH PLUS kurang dari Rp. 10.000.000.000,- (sepuluh milyar rupiah) selama 120 (seratus dua puluh puluh) Hari Bursa berturut-turut; dan/atau
 - d. Jumlah kepemilikan kurang dari 10 (sepuluh) Pemegang Unit Penyertaan selama 120 (seratus dua puluh) Hari Bursa berturut-turut; dan/atau;
 - e. Manajer Investasi dan Bank Kustodian telah sepakat untuk membubarkan KIWOOM INDONESIA STABLE CASH PLUS .
2. Dalam hal KIWOOM INDONESIA STABLE CASH PLUS wajib dibubarkan karena:
 - a. kondisi sebagaimana dimaksud dalam angka 1 huruf a di atas, maka Manajer Investasi wajib:
 - 1) menyampaikan laporan kondisi tersebut kepada OJK dan mengumumkan rencana pembubaran KIWOOM INDONESIA STABLE CASH PLUS kepada para Pemegang Unit Penyertaan paling sedikit dalam 1 (satu) surat kabar harian berbahasa Indonesia yang berperedaran nasional, paling lambat 2 (dua) Hari Bursa sejak berakhirnya jangka waktu sebagaimana dimaksud pada angka 1 huruf a;
 - 2) menginstruksikan kepada Bank Kustodian paling lambat 2 (dua) Hari Bursa sejak berakhirnya jangka waktu sebagaimana dimaksud pada angka 1 huruf a, untuk membayarkan hasil likuidasi berupa: (i) dana; dan/atau (ii) aset jika Pemegang Unit Penyertaan menyetujui pembayaran dalam bentuk aset, yang menjadi hak Pemegang Unit Penyertaan dengan ketentuan bahwa perhitungannya dilakukan secara proporsional dari Nilai Aktiva Bersih pada saat pembubaran namun tidak boleh lebih kecil dari Nilai Aktiva Bersih awal (harga par) dan dana tersebut diterima Pemegang Unit Penyertaan paling lambat 7 (tujuh) Hari Bursa sejak berakhirnya jangka waktu sebagaimana dimaksud pada angka 1 huruf a; dan
 - 3) membubarkan KIWOOM INDONESIA STABLE CASH PLUS dalam jangka waktu paling lambat 10 (sepuluh) Hari Bursa sejak berakhirnya jangka waktu sebagaimana dimaksud pada angka 1 huruf a, serta menyampaikan laporan hasil pembubaran KIWOOM INDONESIA STABLE CASH PLUS kepada OJK paling lambat 10 (sepuluh) Hari Bursa sejak KIWOOM INDONESIA STABLE CASH PLUS dibubarkan yang disertai dengan:
 - i. akta pembubaran KIWOOM INDONESIA STABLE CASH PLUS dari Notaris yang terdaftar di OJK; dan
 - ii. laporan keuangan pembubaran KIWOOM INDONESIA STABLE CASH PLUS yang diaudit oleh Akuntan yang terdaftar di OJK, jika KIWOOM INDONESIA STABLE CASH PLUS telah memiliki dana kelolaan.
 - b. kondisi sebagaimana dimaksud dalam angka 1 huruf b di atas, maka Manajer Investasi wajib:
 - 1) mengumumkan rencana pembubaran KIWOOM INDONESIA STABLE CASH PLUS paling sedikit dalam 1 (satu) surat kabar harian berbahasa Indonesia yang berperedaran nasional paling lambat 2 (dua) Hari Bursa sejak diperintahkan OJK dan pada hari yang sama memberitahukan secara tertulis kepada Bank Kustodian untuk menghentikan perhitungan Nilai Aktiva Bersih KIWOOM INDONESIA STABLE CASH PLUS ;
 - 2) menginstruksikan kepada Bank Kustodian paling lambat 2 (dua) Hari Bursa sejak diperintahkan OJK, untuk membayarkan:
 - i. dana hasil likuidasi Reksa Dana yang menjadi hak pemegang Unit Penyertaan dengan sebesar Nilai Aktiva Bersih pada saat pembubaran atau nilai tunai pada saat berakhirnya likuidasi (tergantung nilai mana yang lebih tinggi) dan dana hasil likuidasi tersebut diterima pemegang Unit Penyertaan paling lambat 7 (tujuh) hari bursa sejak pembubaran atau likuidasi selesai dilakukan; atau

- ii. aset hasil likuidasi Reksa Dana, jika pemegang Unit Penyertaan menyetujui pembayaran dalam bentuk aset, yang menjadi hak pemegang Unit Penyertaan dengan ketentuan bahwa perhitungannya dilakukan secara proporsional dari Nilai Aktiva Bersih pada saat pembubaran dan aset hasil likuidasi tersebut diterima pemegang Unit Penyertaan paling lambat 7 (tujuh) hari bursa sejak likuidasi selesai dilakukan; dan
- 3) menyampaikan laporan pembubaran Reksa Dana kepada Otoritas Jasa Keuangan paling lambat 60 (enam puluh) hari bursa sejak diperintahkan pembubaran Reksa Dana oleh Otoritas Jasa Keuangan dengan dokumen:
- i. pendapat dari Konsultan Hukum yang terdaftar di Otoritas Jasa Keuangan;
 - ii. laporan keuangan pembubaran Reksa Dana yang diaudit oleh Akuntan yang terdaftar di Otoritas Jasa Keuangan; dan
 - iii. akta pembubaran Reksa Dana dari Notaris yang terdaftar di Otoritas Jasa Keuangan.
- 4) Pembayaran dana hasil likuidasi sebagaimana dimaksud pada angka 2 huruf b angka 2) butir i di atas dilakukan dengan ketentuan:
- i. apabila terjadi kondisi nilai dana hasil likuidasi kurang dari Nilai Aktiva Bersih pada saat pembubaran KIWOOM INDONESIA STABLE CASH PLUS atau nilai tunai pada saat berakhirnya likuidasi, setiap anggota Direksi, anggota Dewan Komisaris, pemegang saham Manajer Investasi, dan/atau pihak lain yang terbukti menyebabkan terjadinya pelanggaran yang mengakibatkan OJK memerintahkan KIWOOM INDONESIA STABLE CASH PLUS untuk dibubarkan wajib melakukan pembayaran kekurangan secara tanggung renteng; dan/atau
 - ii. pembayaran dana hasil likuidasi dapat dilakukan secara bertahap kepada Pemegang Unit Penyertaan secara proporsional dari persentase kepemilikan Unit Penyertaan terhadap hasil penjualan.
- c. kondisi sebagaimana dimaksud dalam angka 1 huruf c dan huruf d di atas, maka Manajer Investasi wajib:
- 1) menyampaikan laporan kondisi tersebut kepada OJK dengan dilengkapi kondisi keuangan terakhir KIWOOM INDONESIA STABLE CASH PLUS dan mengumumkan kepada para Pemegang Unit Penyertaan rencana pembubaran KIWOOM INDONESIA STABLE CASH PLUS paling sedikit dalam 1 (satu) surat kabar harian berbahasa Indonesia yang berperedaran nasional, dalam jangka waktu paling lambat 2 (dua) Hari Bursa sejak berakhirnya jangka waktu sebagaimana dimaksud dalam angka 1 huruf c dan huruf d di atas serta pada hari yang sama memberitahukan secara tertulis kepada Bank Kustodian untuk menghentikan perhitungan Nilai Aktiva Bersih KIWOOM INDONESIA STABLE CASH PLUS;
 - 2) menginstruksikan kepada Bank Kustodian paling lambat 2 (dua) Hari Bursa sejak berakhirnya jangka waktu sebagaimana dimaksud dalam angka 1 huruf c dan huruf d di atas, untuk membayarkan dana atau aset hasil likuidasi yang menjadi hak Pemegang Unit Penyertaan dengan ketentuan bahwa perhitungannya dilakukan secara proporsional dari Nilai Aktiva Bersih pada saat likuidasi selesai dilakukan dan dana atau aset hasil likuidasi tersebut diterima Pemegang Unit Penyertaan paling lambat 7 (tujuh) Hari Bursa sejak likuidasi selesai dilakukan; dan
 - 3) menyampaikan laporan pembubaran KIWOOM INDONESIA STABLE CASH PLUS kepada OJK paling lambat 60 (enam puluh) Hari Bursa sejak berakhirnya jangka waktu sebagaimana dimaksud dalam angka 1 huruf c dan d di atas dengan dokumen sebagai berikut:
 - i. pendapat dari Konsultan Hukum yang terdaftar di OJK;
 - ii. laporan keuangan pembubaran KIWOOM INDONESIA STABLE CASH PLUS yang diaudit oleh Akuntan yang terdaftar di OJK; dan
 - iii. akta pembubaran KIWOOM INDONESIA STABLE CASH PLUS dari Notaris yang terdaftar di OJK.
- d. kondisi sebagaimana dimaksud dalam angka 1 huruf e di atas, maka Manajer Investasi wajib:
- 1) menyampaikan rencana pembubaran KIWOOM INDONESIA STABLE CASH PLUS kepada OJK dalam jangka waktu paling lambat 2 (dua) Hari Bursa sejak terjadinya kesepakatan pembubaran KIWOOM INDONESIA STABLE CASH PLUS oleh Manajer Investasi dan Bank Kustodian dengan melampirkan:
 - i. kesepakatan pembubaran KIWOOM INDONESIA STABLE CASH PLUS antara Manajer Investasi dan Bank Kustodian disertai alasan pembubaran; dan
 - ii. kondisi keuangan terakhir;

dan pada hari yang sama mengumumkan rencana pembubaran KIWOOM INDONESIA STABLE CASH PLUS kepada para Pemegang Unit Penyertaan paling sedikit dalam 1 (satu) surat kabar harian berbahasa Indonesia yang berperedaran nasional serta memberitahukan secara tertulis kepada Bank Kustodian untuk menghentikan perhitungan Nilai Aktiva Bersih KIWOOM INDONESIA STABLE CASH PLUS ;

- 2) menginstruksikan kepada Bank Kustodian paling lambat 2 (dua) Hari Bursa sejak terjadinya kesepakatan pembubaran KIWOOM INDONESIA STABLE CASH PLUS, untuk membayarkan dana atau aset hasil likuidasi yang menjadi hak Pemegang Unit Penyertaan dengan ketentuan perhitungannya dilakukan secara proporsional dari Nilai Aktiva Bersih pada saat likuidasi selesai dilakukan dan dana atau aset hasil likuidasi tersebut diterima Pemegang Unit Penyertaan paling lambat 7 (tujuh) Hari Bursa sejak likuidasi selesai dilakukan; dan
- 3) menyampaikan laporan pembubaran KIWOOM INDONESIA STABLE CASH PLUS kepada Otoritas Jasa Keuangan paling lambat 60 (enam puluh) Hari Bursa sejak disepakatinya pembubaran KIWOOM INDONESIA STABLE CASH PLUS disertai dengan dokumen sebagai berikut:
 - i. pendapat dari Konsultan Hukum yang terdaftar di OJK;
 - ii. laporan keuangan pembubaran KIWOOM INDONESIA STABLE CASH PLUS yang diaudit oleh Akuntan yang terdaftar di OJK; dan
 - iii. akta pembubaran KIWOOM INDONESIA STABLE CASH PLUS dari Notaris yang terdaftar di OJK.

3. Perhitungan Secara Proporsional dari Nilai Aktiva Bersih

- i. Perhitungan secara proporsional dari Nilai Aktiva Bersih pada saat:

- i. pembubaran sebagaimana dimaksud dalam angka 2 huruf a dan huruf b Kontrak; atau
- ii. likuidasi selesai dilakukan sebagaimana dimaksud dalam angka 2 huruf c dan d Kontrak;

dilakukan berdasarkan jumlah Unit Penyertaan yang dimiliki Pemegang Unit Penyertaan.

- ii. Pembayaran dana atau aset hasil likuidasi kepada Pemegang Unit Penyertaan KIWOOM INDONESIA STABLE CASH PLUS didasarkan atas hasil likuidasi yang dilakukan oleh Manajer Investasi.

4. Pembayaran aset hasil likuidasi kepada Pemegang Unit Penyertaan KIWOOM INDONESIA STABLE CASH PLUS sebagaimana dimaksud dalam angka 2 huruf a angka 2), angka 2 huruf b angka 2), angka 2 huruf c angka 2), angka 2 huruf d angka 2) dan angka 3 angka 2) di atas hanya dapat dilakukan dalam kondisi sebagai berikut:

- i. Bursa Efek atau penyelenggara pasar dimana sebagian besar portofolio Efek KIWOOM INDONESIA STABLE CASH PLUS diperdagangkan ditutup;
- ii. perdagangan Efek atas sebagian besar portofolio Efek KIWOOM INDONESIA STABLE CASH PLUS di Bursa Efek atau penyelenggara pasar dihentikan atau dibatalkan pencatatannya;
- iii. keadaan darurat;
- iv. Lembaga Penilai Harga Efek tidak menerbitkan referensi Harga Pasar
- v. Wajar;
- vi. Dilakukannya restrukturisasi atas Efek Bersifat Utang dan/atau sukuk oleh penerbit Efek Bersifat Utang dan/atau sukuk;
- vii. turunnya peringkat Efek Bersifat Utang dan/atau sukuk atas sebagian besar atau seluruh portofolio investasi menjadi non *investment grade*; dan/atau
- viii. pemenuhan peraturan perundang-undangan.

5. Setelah dilakukannya pengumuman rencana pembubaran, likuidasi dan pembagian hasil likuidasi KIWOOM INDONESIA STABLE CASH PLUS, maka Pemegang Unit Penyertaan tidak dapat melakukan penjualan kembali dan/atau pelunasan.

6. Manajer Investasi wajib memastikan bahwa hasil dari likuidasi KIWOOM INDONESIA STABLE CASH PLUS harus dibagi secara proporsional menurut komposisi jumlah Unit Penyertaan yang dimiliki oleh masing-masing pemegang Unit Penyertaan.

7. Dalam hal masih terdapat dana hasil likuidasi yang belum diambil oleh Pemegang Unit Penyertaan dan/atau terdapat dana yang tersisa setelah tanggal pembagian hasil likuidasi kepada Pemegang Unit Penyertaan yang ditetapkan oleh Manajer Investasi, maka:

- i. jika Bank Kustodian telah memberitahukan dana tersebut kepada Pemegang Unit Penyertaan

- sebanyak 3 (tiga) kali dalam tenggang waktu masing-masing 10 (sepuluh) hari bursa serta telah mengumumkannya dalam surat kabar harian berbahasa Indonesia yang beredar secara nasional, maka dana tersebut wajib disimpan dalam rekening giro di Bank Kustodian selaku Bank Umum, atas nama Bank Kustodian untuk kepentingan Pemegang Unit Penyertaan yang belum mengambil dana hasil likuidasi dan/atau untuk kepentingan Pemegang Unit Penyertaan yang tercatat pada saat likuidasi, dalam jangka waktu 3 (tiga) tahun;
- ii. setiap biaya yang timbul atas penyimpanan dana tersebut akan dibebankan kepada rekening giro tersebut; dan
 - iii. apabila dalam jangka waktu 3 (tiga) tahun tidak diambil oleh Pemegang Unit Penyertaan, maka dana tersebut wajib diserahkan oleh Bank Kustodian kepada Pemerintah Indonesia untuk keperluan pengembangan industri Pasar Modal.
8. Dalam hal Manajer Investasi tidak lagi memiliki izin usaha atau Bank Kustodian tidak lagi memiliki surat persetujuan, OJK berwenang:
- i. Menunjuk Manajer Investasi lain untuk melakukan pengelolaan atau Bank Kustodian untuk mengadministrasikan KIWOOM INDONESIA STABLE CASH PLUS; atau
 - ii. Menunjuk salah 1 (satu) pihak yang masih memiliki izin usaha atau surat persetujuan untuk melakukan pembubaran KIWOOM INDONESIA STABLE CASH PLUS, jika tidak terdapat Manajer Investasi atau Bank Kustodian pengganti.
9. Dalam hal pihak yang ditunjuk untuk melakukan pembubaran KIWOOM INDONESIA STABLE CASH PLUS sebagaimana dimaksud pada angka 8 butir ii adalah Bank Kustodian, Bank Kustodian dapat menunjuk pihak lain untuk melakukan likuidasi KIWOOM INDONESIA STABLE CASH PLUS dengan pemberitahuan kepada OJK.
10. Manajer Investasi atau Bank Kustodian yang ditunjuk untuk melakukan pembubaran KIWOOM INDONESIA STABLE CASH PLUS sebagaimana dimaksud pada angka 8 Butir ii wajib menyampaikan laporan penyelesaian pembubaran kepada OJK paling lambat 60 (enam puluh) Hari Bursa sejak ditunjuk untuk membubarkan KIWOOM INDONESIA STABLE CASH PLUS yang disertai dengan dokumen sebagai berikut:
- i. pendapat dari Konsultan Hukum yang terdaftar di OJK;
 - ii. laporan keuangan pembubaran KIWOOM INDONESIA STABLE CASH PLUS yang diaudit oleh Akuntan yang terdaftar di OJK; dan
 - iii. Akta pembubaran KIWOOM INDONESIA STABLE CASH PLUS dari Notaris yang terdaftar di OJK.
11. Dalam hal KIWOOM INDONESIA STABLE CASH PLUS dibubarkan dan dilikuidasi, maka beban biaya pembubaran dan likuidasi KIWOOM INDONESIA STABLE CASH PLUS termasuk biaya Konsultan Hukum, Akuntan dan Notaris serta biaya lain kepada pihak ketiga menjadi beban Manajer Investasi.
- Dalam hal Bank Kustodian atau pihak lain yang ditunjuk oleh Bank Kustodian melakukan pembubaran dan likuidasi KIWOOM INDONESIA STABLE CASH PLUS sebagaimana dimaksud dalam Pasal 30.8. huruf b Kontrak, maka biaya pembubaran dan likuidasi, termasuk biaya Konsultan Hukum, Akuntan, dan Notaris, biaya pemberitahuan dan pengumuman di Koran sebagaimana dimaksud Pasal 30.8. huruf b Kontrak, serta biaya lain kepada pihak ketiga dapat dibebankan kepada KIWOOM INDONESIA STABLE CASH PLUS.
12. Manajer Investasi wajib melakukan penunjukan auditor untuk melaksanakan audit likuidasi sebagai salah satu syarat untuk melengkapi laporan yang wajib diserahkan kepada OJK yaitu pendapat dari Akuntan. Dimana pembagian hasil likuidasi (jika ada) dilakukan setelah selesainya pelaksanaan audit likuidasi yang ditandai dengan diterbitkannya laporan hasil audit likuidasi.
13. Manajer Investasi dan Bank Kustodian dengan ini setuju mengesampingkan ketentuan dalam Pasal 1266 Kitab Undang-Undang Hukum Perdata, sehubungan dengan disyaratkannya suatu putusan pengadilan sehubungan dengan pengakhiran Kontrak ini sebagai akibat pembubaran KIWOOM INDONESIA STABLE CASH PLUS.

BAB XIII
PENDAPAT DARI SEGI HUKUM

BAB XIV
LAPORAN DAN PENDAPAT AKUNTAN

BAB XV
TATA CARA DAN PERSYARATAN PEMBELIAN
UNIT PENYERTAAN

1. Pembelian Unit Penyertaan

Sebelum melakukan pembelian Unit Penyertaan, pemodal harus sudah membaca dan mengerti isi Prospektus beserta ketentuan-ketentuan yang ada didalamnya. Permohonan pembelian Unit Penyertaan harus dilakukan sesuai dengan syarat dan ketentuan yang tercantum dalam Prospektus, Formulir Profil Pemodal sebagaimana disyaratkan dalam Peraturan BAPEPAM No. IV.D.2 tentang Profil Pemodal Reksa Dana dan Formulir Pembelian Unit Penyertaan. Formulir Profil Pemodal dan Formulir Pembelian Unit Penyertaan KIWOOM INDONESIA STABLE CASH PLUS dapat diperoleh dari Manajer Investasi atau Agen Penjual Efek Reksa Dana yang ditunjuk oleh Manajer Investasi (jika ada). Manajer Investasi wajib memastikan semua dana pembelian Unit Penyertaan KIWOOM INDONESIA STABLE CASH PLUS dikreditkan ke rekening atas nama KIWOOM INDONESIA STABLE CASH PLUS di Bank Kustodian paling lambat pada akhir Hari Bursa setelah pembayaran untuk pembelian tersebut diterima dengan baik (*in good funds*) pada rekening KIWOOM INDONESIA STABLE CASH PLUS di Bank Kustodian.

2. Tata Cara Permohonan Pembelian Unit Penyertaan

Para calon Pemegang Unit Penyertaan yang ingin membeli Unit Penyertaan KIWOOM INDONESIA STABLE CASH PLUS harus terlebih dahulu mengisi secara lengkap dan menandatangani Formulir Pembukaan Rekening dan formulir lain yang diperlukan dalam rangka penerapan Program APU, PPT dan PPPSPM di Sektor Jasa Keuangan yang dapat diperoleh dari Manajer Investasi atau Agen Penjual Efek Reksa Dana yang ditunjuk oleh Manajer Investasi (jika ada) melengkapinya dengan fotokopi identitas diri (Kartu Tanda Penduduk untuk perorangan lokal, Paspor untuk perorangan asing dan fotokopi anggaran dasar, NPWP (Nomor Pokok Wajib Pajak) serta Kartu Tanda Penduduk, Paspor pejabat yang berwenang untuk badan hukum) dan dokumen-dokumen pendukung lainnya sesuai dengan Program APU, PPT dan PPPSPM di Sektor Jasa Keuangan.

Formulir pembukaan rekening diisi secara lengkap dan ditandatangani oleh calon Pemegang Unit Penyertaan serta fotokopi bukti identitas diri cukup dilakukan sekali saat menjadi nasabah Manajer Investasi atau Agen Penjual Efek Reksa Dana yang ditunjuk oleh Manajer Investasi (jika ada).

Manajer Investasi wajib melaksanakan dan memastikan Agen Penjual Efek Reksa Dana yang ditunjuk oleh Manajer Investasi (jika ada) melaksanakan Program APU, PPT dan PPPSPM di Sektor Jasa Keuangan dalam penerimaan Pemegang Unit Penyertaan melalui pembukaan rekening secara elektronik dan peraturan mengenai informasi dan transaksi elektronik.

Pembelian Unit Penyertaan KIWOOM INDONESIA STABLE CASH PLUS dilakukan oleh calon Pemegang Unit Penyertaan dengan mengisi Formulir Pemesanan Pembelian Unit Penyertaan KIWOOM INDONESIA STABLE CASH PLUS, dan melengkapinya dengan bukti pembayaran. Formulir Pembelian Unit Penyertaan KIWOOM INDONESIA STABLE CASH PLUS beserta bukti pembayaran dan fotokopi bukti identitas diri tersebut harus disampaikan kepada Manajer Investasi secara langsung atau melalui Agen Penjual Efek Reksa Dana yang ditunjuk oleh Manajer Investasi (jika ada).

Formulir Pembukaan Rekening dan Formulir Pembelian Unit Penyertaan KIWOOM INDONESIA STABLE CASH PLUS dapat diperoleh dari Manajer Investasi atau Agen Penjual Efek Reksa Dana yang ditunjuk oleh Manajer Investasi (jika ada).

Dalam hal Manajer Investasi atau Agen Penjual Efek Reksa Dana yang ditunjuk oleh Manajer Investasi (jika ada) di bawah koordinasi Manajer Investasi menyediakan Sistem Elektronik, Pemegang Unit Penyertaan dapat pula melakukan pembelian Unit Penyertaan dengan menyampaikan Formulir Pembelian Unit Penyertaan berbentuk formulir elektronik yang disertai dengan bukti pembayaran dengan menggunakan Sistem Elektronik yang disediakan oleh Manajer Investasi atau Agen Penjual Efek Reksa Dana yang ditunjuk oleh Manajer Investasi (jika ada).

Manajer Investasi wajib memastikan kesiapan Sistem Elektronik yang disediakan oleh Manajer Investasi atau Agen Penjual Efek Reksa Dana yang ditunjuk oleh Manajer Investasi (jika ada) untuk pembelian Unit Penyertaan dan memastikan bahwa Sistem Elektronik tersebut telah sesuai dengan peraturan ketentuan hukum di bidang informasi dan transaksi elektronik yang berlaku, yang antara lain memberikan informasi dan bukti transaksi yang sah, menyediakan Prospektus elektronik dan dokumen

elektronik yang dapat dicetak apabila diminta oleh calon Pemegang Unit Penyertaan dan/atau OJK, dan melindungi kepentingan calon Pemegang Unit Penyertaan yang beritikad baik serta memastikan calon Pemegang Unit Penyertaan telah melakukan pendaftaran Sistem Elektronik yang disediakan oleh Manajer Investasi atau Agen Penjual Efek Reksa Dana yang ditunjuk oleh Manajer Investasi (jika ada). Manajer Investasi atau Agen Penjual Efek Reksa Dana yang ditunjuk oleh Manajer Investasi (jika ada) bertanggung jawab atas penyelenggaraan Formulir Pembelian Unit Penyertaan dengan Sistem Elektronik.

Dalam hal terdapat keyakinan adanya pelanggaran penerapan Program APU, PPT dan PPPSPM di Sektor Jasa Keuangan, Manajer Investasi atau Agen Penjual Efek Reksa Dana yang ditunjuk oleh Manajer Investasi (jika ada) wajib menolak pesanan pembelian Unit Penyertaan dari calon Pemegang Unit Penyertaan.

Pembelian Unit Penyertaan oleh calon Pemegang Unit Penyertaan tersebut harus dilakukan sesuai dengan syarat dan ketentuan yang tercantum dalam Kontrak, prospektus dan dalam Formulir Pembelian Unit Penyertaan KIWOOM INDONESIA STABLE CASH PLUS.

Pembelian Unit Penyertaan oleh calon Pemegang Unit Penyertaan yang dilakukan menyimpang dari ketentuan-ketentuan dan persyaratan tersebut di atas akan ditolak dan tidak diproses.

3. Pembelian Unit Penyertaan Secara Berkala

Dalam hal Manajer Investasi dan/atau Agen Penjual Efek Reksa Dana yang ditunjuk oleh Manajer Investasi (jika ada) menyediakan fasilitas pembelian Unit Penyertaan secara berkala, calon Pemegang Unit Penyertaan dapat melakukan pembelian Unit Penyertaan KIWOOM INDONESIA STABLE CASH PLUS secara berkala pada Manajer Investasi atau melalui Agen Penjual Efek Reksa Dana yang ditunjuk oleh Manajer Investasi (jika ada) yang dapat memfasilitasi pembelian Unit Penyertaan secara berkala, sepanjang hal tersebut dinyatakan dengan tegas oleh calon Pemegang Unit Penyertaan tersebut dalam Formulir Pembelian Unit Penyertaan KIWOOM INDONESIA STABLE CASH PLUS.

Manajer Investasi wajib memastikan kesiapan pelaksanaan pembelian Unit Penyertaan secara berkala termasuk kesiapan sistem pembayaran pembelian Unit Penyertaan secara berkala. Manajer Investasi, dan Agen Penjual Efek Reksa Dana yang ditunjuk oleh Manajer Investasi (jika ada) akan menyepakati suatu bentuk Formulir Pembelian Unit Penyertaan yang akan digunakan untuk pembelian Unit Penyertaan secara berkala sehingga pembelian Unit Penyertaan KIWOOM INDONESIA STABLE CASH PLUS secara berkala cukup dilakukan dengan mengisi secara lengkap dan menandatangani Formulir Pembelian Unit Penyertaan pada saat pembelian Unit Penyertaan KIWOOM INDONESIA STABLE CASH PLUS secara berkala yang pertama kali.

Formulir Pembelian Unit Penyertaan secara berkala sekurang-kurangnya memuat tanggal pembelian Unit Penyertaan secara berkala, jumlah pembelian Unit Penyertaan secara berkala dan jangka waktu dilakukannya pembelian Unit Penyertaan secara berkala.

Formulir Pembelian Unit Penyertaan secara berkala yang pertama kali tersebut akan diberlakukan sebagai Formulir Pembelian Unit Penyertaan yang telah lengkap (*in complete application*) untuk pembelian-pembelian Unit Penyertaan KIWOOM INDONESIA STABLE CASH PLUS secara berkala berikutnya.

Ketentuan mengenai dokumen-dokumen yang harus dilengkapi dan ditandatangani oleh Pemegang Unit Penyertaan yaitu Formulir Pembukaan Rekening beserta dokumen-dokumen pendukungnya sesuai dengan Program APU, PPT dan PPPSPM di Sektor Jasa Keuangan, dan dokumen-dokumen lain berkaitan dengan data/informasi calon Pemegang Unit Penyertaan sesuai ketentuan hukum dan peraturan perundang-undangan otoritas yang berwenang di Indonesia, wajib dilengkapi oleh calon Pemegang Unit Penyertaan sebelum melakukan pembelian Unit Penyertaan KIWOOM INDONESIA STABLE CASH PLUS yang pertama kali (pembelian awal).

4. Sumber Dana Pembelian oleh Pemegang Unit Penyertaan

Dana Pembelian Unit Penyertaan KIWOOM INDONESIA STABLE CASH PLUS hanya dapat berasal dari:

- a. calon Pemegang Unit Penyertaan KIWOOM INDONESIA STABLE CASH PLUS ;
- b. anggota keluarga calon Pemegang Unit Penyertaan KIWOOM INDONESIA STABLE CASH PLUS ;

- c. perusahaan tempat bekerja dari calon Pemegang Unit Penyertaan KIWOOM INDONESIA STABLE CASH PLUS ; dan/atau
- d. Manajer Investasi, Agen Penjual Efek Reksa Dana yang ditunjuk oleh Manajer Investasi (jika ada) dan/atau asosiasi yang terkait dengan KIWOOM INDONESIA STABLE CASH PLUS, untuk pemberian hadiah dalam rangka kegiatan pemasaran Unit Penyertaan KIWOOM INDONESIA STABLE CASH PLUS .

Sumber dana yang berasal dari pihak sebagaimana dimaksud pada huruf b, huruf c, dan huruf d diatas disertai dengan lampiran surat pernyataan dan bukti pendukung yang menunjukkan hubungan antara calon Pemegang Unit Penyertaan KIWOOM INDONESIA STABLE CASH PLUS dengan pihak dimaksud, dan pihak dimaksud pada huruf b, huruf c, dan huruf d diatas tidak berhak atas segala manfaat yang timbul dari kepemilikan Unit Penyertaan KIWOOM INDONESIA STABLE CASH PLUS .

5. Batas Minimum Pembelian Unit Penyertaan

Minimum pembelian awal Unit Penyertaan KIWOOM INDONESIA STABLE CASH PLUS adalah Rp. 10.000,- (sepuluh ribu rupiah) untuk masing-masing Pemegang Unit Penyertaan dan minimum pembelian selanjutnya Unit Penyertaan KIWOOM INDONESIA STABLE CASH PLUS sebesar Rp. 10.000,- (sepuluh ribu rupiah) untuk masing-masing Pemegang Unit Penyertaan.

6. Harga Pembelian Unit Penyertaan

Harga Pembelian Unit Penyertaan KIWOOM INDONESIA STABLE CASH PLUS adalah sama dengan Nilai Aktiva Bersih awal sebesar Rp. 1.000,- (seribu rupiah) per Unit Penyertaan pada hari pertama penawaran yang harus dibayar penuh pada saat mengajukan Formulir Pembelian Pembelian Unit Penyertaan, selanjutnya harga pembelian Unit Penyertaan KIWOOM INDONESIA STABLE CASH PLUS ditetapkan berdasarkan Nilai Aktiva Bersih KIWOOM INDONESIA STABLE CASH PLUS yang ditetapkan pada akhir Hari Bursa yang bersangkutan.

7. Proses Pembelian Unit Penyertaan

Formulir Pembelian KIWOOM INDONESIA STABLE CASH PLUS beserta bukti pembayaran dan fotokopi bukti identitas diri yang telah diterima secara lengkap dan disetujui oleh Manajer Investasi atau Agen Penjual Efek Reksa Dana yang ditunjuk oleh Manajer Investasi (jika ada) (*in complete application*) sampai dengan pukul 13.00 WIB (tiga belas Waktu Indonesia Barat) dan pembayaran untuk pembelian yang diterima dengan baik pada rekening KIWOOM INDONESIA STABLE CASH PLUS (*in good fund*) oleh Bank Kustodian pada Hari Bursa yang sama sampai dengan pukul 16.00 WIB (enam belas Waktu Indonesia Barat) akan diproses oleh Bank Kustodian berdasarkan Nilai Aktiva Bersih per Unit Penyertaan KIWOOM INDONESIA STABLE CASH PLUS pada akhir Hari Bursa yang sama.

Apabila Formulir Pembelian KIWOOM INDONESIA STABLE CASH PLUS beserta bukti pembayaran dan fotokopi bukti identitas diri yang telah diterima secara lengkap dan disetujui oleh Manajer Investasi atau Agen Penjual Efek Reksa Dana yang ditunjuk oleh Manajer Investasi (jika ada) (*in complete application*) setelah pukul 13.00 WIB (tiga belas Waktu Indonesia Barat) dan/atau pembayaran untuk pembelian tersebut diterima dengan baik pada rekening KIWOOM INDONESIA STABLE CASH PLUS (*in good fund*) oleh Bank Kustodian setelah pukul 16.00 WIB (enam belas Waktu Indonesia Barat) pada suatu Hari Bursa, maka pembelian tersebut akan diproses oleh Bank Kustodian berdasarkan Nilai Aktiva Bersih per Unit Penyertaan KIWOOM INDONESIA STABLE CASH PLUS pada akhir Hari Bursa berikutnya. Berkaitan dengan hal tersebut, Manajer Investasi wajib mengirimkan instruksi transaksi penjualan Unit Penyertaan tersebut kepada Bank Kustodian melalui S-INVEST sesuai dengan batas waktu yang telah ditetapkan oleh penyedia Sistem S-INVEST.

Dalam hal pembelian Unit Penyertaan KIWOOM INDONESIA STABLE CASH PLUS dilakukan oleh Pemegang Unit Penyertaan secara berkala, maka formulir sehubungan dengan Pembelian Unit Penyertaan KIWOOM INDONESIA STABLE CASH PLUS secara berkala dianggap telah diterima dengan baik oleh Manajer Investasi atau Agen Penjual Efek Reksa Dana yang ditunjuk oleh Manajer Investasi (jika ada) pada tanggal yang telah disebutkan di formulir sehubungan dengan pembelian Unit Penyertaan secara berkala yang pertama kali dan akan diproses oleh Bank Kustodian berdasarkan Nilai Aktiva Bersih KIWOOM INDONESIA STABLE CASH PLUS pada akhir Hari Bursa diterimanya pembayaran untuk pembelian Unit Penyertaan secara berkala tersebut dengan baik (*in good fund*) oleh Bank Kustodian. Apabila tanggal diterimanya pembayaran untuk pembelian Unit Penyertaan secara berkala tersebut bukan merupakan Hari Bursa, maka pembelian Unit Penyertaan secara berkala tersebut akan diproses oleh Bank Kustodian berdasarkan Nilai Aktiva Bersih KIWOOM

INDONESIA STABLE CASH PLUS pada Hari Bursa berikutnya. Apabila tanggal yang disebutkan di dalam formulir sehubungan dengan Pembelian Unit Penyertaan secara berkala yang pertama kali tersebut bukan merupakan Hari Bursa, maka formulir sehubungan dengan Pembelian Unit Penyertaan KIWOOM INDONESIA STABLE CASH PLUS secara berkala dianggap telah diterima dengan baik oleh Manajer Investasi atau Agen Penjual Efek Reksa Dana yang ditunjuk oleh Manajer Investasi (jika ada) pada Hari Bursa berikutnya. Untuk pemesanan dan pembayaran pembelian Unit Penyertaan yang dilakukan secara elektronik menggunakan sistem elektronik yang disediakan oleh Manajer Investasi atau Agen Penjual Efek Reksa Dana yang ditunjuk oleh Manajer Investasi (jika ada), jika pemesanan dan pembayaran pembelian tersebut dilakukan pada hari yang bukan merupakan Hari Bursa, maka Nilai Aktiva Bersih yang akan dipergunakan adalah Nilai Aktiva Bersih per Unit Penyertaan pada Hari Bursa berikutnya.

8. Syarat Pembayaran

Pembayaran pembelian Unit Penyertaan dapat dilakukan pemindahbukuan/transfer dalam mata uang rupiah dan dibayarkan oleh Pemegang Unit Penyertaan ke dalam rekening KIWOOM INDONESIA STABLE CASH PLUS di bawah ini:

Nama : KIWOOM INDONESIA STABLE CASH PLUS
No. Rekening : 1057-556-9950
Bank : PT Bank KEB Hana Indonesia

Biaya pemindahbukuan/transfer tersebut diatas, bila ada, menjadi tanggung jawab Pemegang Unit Penyertaan.

9. Persetujuan Permohonan dan Surat Konfirmasi Kepemilikan Unit Penyertaan

Manajer Investasi berhak menerima atau menolak pembelian Unit Penyertaan secara keseluruhan atau sebagian. Bagi pembelian Unit Penyertaan yang ditolak seluruhnya atau sebagian, sisanya jika ada akan dikembalikan oleh Manajer Investasi (tanpa bunga) ke rekening atas nama Pemegang Unit Penyertaan.

Bank Kustodian akan menyediakan surat konfirmasi pelaksanaan atas pembelian Unit Penyertaan bagi Pemegang Unit Penyertaan melalui fasilitas yang disediakan oleh penyedia jasa Sistem Pengelolaan Investasi Terpadu (S-INVEST), Surat Konfirmasi Transaksi Unit Penyertaan sebagai konfirmasi pelaksanaan atas pembelian Unit Penyertaan oleh calon Pemegang Unit Penyertaan atau Pemegang Unit Penyertaan yang antara lain menyatakan jumlah Unit Penyertaan yang dibeli serta Nilai Aktiva Bersih setiap Unit Penyertaan pada saat Unit Penyertaan dibeli. Surat Konfirmasi Transaksi Unit Penyertaan akan tersedia selambat-lambatnya 7 (tujuh) Hari Bursa setelah Unit Penyertaan diterbitkan oleh Bank Kustodian untuk penjualan Unit Penyertaan KIWOOM INDONESIA STABLE CASH PLUS dengan ketentuan, Formulir Pembelian KIWOOM INDONESIA STABLE CASH PLUS dari calon Pemegang Unit Penyertaan atau Pemegang Unit Penyertaan telah lengkap dan diterima dengan baik (*in complete application*) oleh Manajer Investasi atau Agen Penjual Efek Reksa Dana yang ditunjuk Manajer Investasi (jika ada) dan pembayaran atas pembelian tersebut telah diterima dengan baik (*in good fund*) oleh Bank Kustodian (*in good fund*).

Dalam hal Pemegang Unit Penyertaan meminta Surat Konfirmasi Transaksi Unit Penyertaan secara tercetak kepada Manajer Investasi atau Agen Penjual Efek Reksa Dana yang ditunjuk oleh Manajer Investasi (jika ada), Surat Konfirmasi Transaksi Unit Penyertaan akan diproses sesuai dengan SEOJK tentang Tata Cara Penyampaian Surat atau Bukti Konfirmasi dan Laporan Berkala Reksa Dana secara Elektronik melalui Sistem Pengelolaan Investasi Terpadu, dengan tidak memberikan biaya tambahan bagi KIWOOM INDONESIA STABLE CASH PLUS.

10. Biaya Pembelian Unit Penyertaan

Pemegang Unit Penyertaan tidak dikenakan Biaya Pembelian Unit Penyertaan (*subscription fee*)

BAB XVI
TATA CARA DAN PERSYARATAN
PENJUALAN KEMBALI UNIT PENYERTAAN

1. Permohonan Penjualan Kembali Unit Penyertaan

Pemegang Unit Penyertaan dapat menjual kembali sebagian atau seluruh Unit Penyertaan yang dimilikinya dalam KIWOOM INDONESIA STABLE CASH PLUS dan Manajer Investasi wajib melakukan pembelian kembali Unit Penyertaan tersebut pada setiap Hari Bursa.

2. Tata Cara Penjualan Kembali Unit Penyertaan

Penjualan kembali oleh Pemegang Unit Penyertaan dilakukan dengan mengisi secara lengkap dan menandatangani Formulir Penjualan Kembali Unit-Penyertaan KIWOOM INDONESIA STABLE CASH PLUS yang ditujukan kepada Manajer Investasi secara langsung atau melalui Agen Penjual Efek Reksa Dana yang ditunjuk oleh Manajer Investasi (jika ada).

Dalam hal Manajer Investasi atau Agen Penjual Efek Reksa Dana yang ditunjuk oleh Manajer Investasi (jika ada) dibawah koordinasi Manajer Investasi menyediakan sistem elektronik, Pemegang Unit Penyertaan dapat melakukan penjualan kembali Unit Penyertaan dengan menggunakan formulir penjualan kembali Unit Penyertaan berbentuk formulir elektronik dengan menggunakan sistem elektronik yang disediakan oleh Manajer Investasi atau Agen Penjual Efek Reksa Dana yang ditunjuk oleh Manajer Investasi (jika ada).

Manajer Investasi wajib memastikan kesiapan sistem elektronik yang disediakan oleh Manajer Investasi atau Agen Penjual Efek Reksa Dana yang ditunjuk oleh Manajer Investasi (jika ada) untuk penjualan kembali Unit Penyertaan dan memastikan bahwa sistem elektronik tersebut telah sesuai dengan peraturan ketentuan hukum di bidang informasi dan transaksi elektronik yang berlaku, yang antara lain memberikan informasi dan bukti transaksi yang sah, dokumen elektronik yang dapat dicetak apabila diminta oleh Pemegang Unit Penyertaan dan/atau OJK, dan melindungi kepentingan Pemegang Unit Penyertaan yang beritikad baik serta memastikan Pemegang Unit Penyertaan telah melakukan pendaftaran sistem elektronik yang disediakan oleh Manajer Investasi atau Agen Penjual Efek Reksa Dana yang ditunjuk oleh Manajer Investasi (jika ada).

Manajer Investasi atau Agen Penjual Efek Reksa Dana yang ditunjuk oleh Manajer Investasi (jika ada) bertanggung jawab atas penyelenggaraan Formulir Penjualan Kembali Unit Penyertaan dengan sistem elektronik.

Penjualan kembali oleh Pemegang Unit Penyertaan tersebut harus dilakukan sesuai dengan syarat dan ketentuan yang tercantum dalam Kontrak ini, Prospektus dan dalam Formulir Penjualan Kembali Unit Penyertaan KIWOOM INDONESIA STABLE CASH PLUS.

Penjualan kembali oleh Pemegang Unit Penyertaan yang dilakukan menyimpang dari ketentuan-ketentuan dan persyaratan-persyaratan tersebut di atas akan ditolak dan tidak diproses.

3. Pembayaran Penjualan Kembali Unit Penyertaan

3.1 Pembayaran dana hasil pembelian kembali Unit Penyertaan akan dilakukan dalam bentuk pemindahbukuan/transfer dalam mata uang Rupiah ke rekening yang terdaftar atas nama Pemegang Unit Penyertaan.

Biaya pemindahbukuan/transfer, jika ada, akan merupakan beban dari Pemegang Unit Penyertaan. Pembayaran dana hasil pembelian kembali Unit Penyertaan KIWOOM INDONESIA STABLE CASH PLUS dilakukan sesegera mungkin paling lambat 7 (tujuh) Hari Bursa sejak Formulir Penjualan Kembali Unit Penyertaan KIWOOM INDONESIA STABLE CASH PLUS dari Pemegang Unit Penyertaan yang telah lengkap sesuai dengan syarat dan ketentuan yang tercantum dalam Kontrak, Prospektus dan Formulir Penjualan Kembali Unit Penyertaan KIWOOM INDONESIA STABLE CASH PLUS, telah lengkap dan diterima dengan baik (*in complete application*) oleh Manajer Investasi atau Agen Penjual Efek Reksa Dana yang ditunjuk oleh Manajer Investasi (jika ada).

3.2 Dalam hal Manajer Investasi dan/atau Agen Penjual Efek Reksa Dana yang ditunjuk oleh Manajer Investasi menyediakan Fasilitas Pembayaran Penjualan Kembali T+0 (sebagaimana didefinisikan

di bawah), maka pembayaran dana hasil penjualan kembali Unit Penyertaannya atas Formulir Penjualan Kembali Unit Penyertaan KIWOOM INDONESIA STABLE CASH PLUS yang telah lengkap dan diterima dengan baik (*in complete application*) oleh Manajer Investasi dan/atau Agen Penjual Efek Reksa Dana yang ditunjuk oleh Manajer Investasi tersebut sampai dengan pukul 10.00 WIB (sepuluh Waktu Indonesia Barat), akan dilakukan berdasarkan Nilai Aktiva Bersih Unit Penyertaan KIWOOM INDONESIA STABLE CASH PLUS pada akhir Hari Bursa yang sama, dalam waktu sesegera mungkin pada akhir Hari Bursa yang sama dengan diterimanya Formulir Penjualan Kembali Unit Penyertaan.

Dalam hal likuiditas aset dalam portofolio investasi KIWOOM INDONESIA STABLE CASH PLUS memenuhi kondisi sebagaimana dimaksud dalam Pasal 24A POJK Tentang Reksa Dana Berbentuk Kontrak Investasi Kolektif, dalam melaksanakan pembelian kembali Unit Penyertaan, Manajer Investasi dapat melakukan pembelian kembali Unit Penyertaan dengan mekanisme -serah aset sepanjang memperoleh persetujuan dari Pemegang Unit Penyertaan sesuai dengan ketentuan peraturan perundang-undangan yang berlaku termasuk namun tidak terbatas pada POJK Tentang Reksa Dana Berbentuk Kontrak Investasi Kolektif.

4. Harga Penjualan Kembali Unit Penyertaan

Harga penjualan kembali setiap Unit Penyertaan KIWOOM INDONESIA STABLE CASH PLUS adalah harga setiap Unit Penyertaan pada Hari Bursa yang ditetapkan berdasarkan Nilai Aktiva Bersih KIWOOM INDONESIA STABLE CASH PLUS pada akhir Hari Bursa yang bersangkutan.

5. Proses Penjualan Kembali Unit Penyertaan

5.1 Formulir Penjualan Kembali Unit Penyertaan KIWOOM INDONESIA STABLE CASH PLUS yang telah lengkap sesuai dengan syarat dan ketentuan yang tercantum dalam Kontrak, Prospektus dan Formulir Penjualan Kembali Unit Penyertaan KIWOOM INDONESIA STABLE CASH PLUS, yang diterima secara lengkap oleh Manajer Investasi atau Agen Penjual Efek Reksa Dana yang ditunjuk oleh Manajer Investasi (jika ada) sampai dengan pukul 13.00 WIB (tiga belas Waktu Indonesia Barat), akan diproses oleh Bank Kustodian berdasarkan Nilai Aktiva Bersih KIWOOM INDONESIA STABLE CASH PLUS pada akhir Hari Bursa tersebut.

Formulir Penjualan Kembali Unit Penyertaan KIWOOM INDONESIA STABLE CASH PLUS yang telah dipenuhi sesuai dengan syarat dan ketentuan yang tercantum dalam Kontrak, Prospektus dan Formulir Penjualan Kembali Unit Penyertaan KIWOOM INDONESIA STABLE CASH PLUS, yang diterima secara lengkap oleh Manajer atau Agen Penjual Efek Reksa Dana yang ditunjuk oleh Manajer Investasi (jika ada) setelah pukul 13.00 WIB (tiga belas Waktu Indonesia Barat), akan diproses oleh Bank Kustodian berdasarkan Nilai Aktiva Bersih KIWOOM INDONESIA STABLE CASH PLUS pada akhir Hari Bursa berikutnya. Berkaitan dengan hal tersebut, Manajer Investasi wajib mengirimkan instruksi transaksi penjualan kembali Unit Penyertaan tersebut kepada Bank Kustodian melalui S-INVEST sesuai dengan batas waktu yang telah ditetapkan oleh penyedia S-INVEST.

Untuk penjualan kembali Unit Penyertaan yang dilakukan secara elektronik menggunakan sistem elektronik yang disediakan oleh Manajer Investasi atau Agen Penjual Efek Reksa Dana yang ditunjuk oleh Manajer Investasi (jika ada), jika penjualan kembali Unit Penyertaan tersebut dilakukan pada hari yang bukan merupakan Hari Bursa, maka Nilai Aktiva Bersih yang akan dipergunakan adalah Nilai Aktiva Bersih pada Hari Bursa berikutnya.

5.2 Pemrosesan Penjualan Kembali Unit Penyertaan Fasilitas Pembayaran Penjualan Kembali T+0 ("Fasilitas Pembayaran Penjualan Kembali T+0")

Dalam hal Manajer Investasi dan/atau Agen Penjual Efek Reksa Dana yang ditunjuk oleh Manajer Investasi menyediakan Fasilitas Pembayaran Penjualan Kembali T+0, Formulir Penjualan Kembali Unit Penyertaan yang telah lengkap dan diterima dengan baik (*in complete application*) oleh Manajer Investasi atau Agen Penjual Efek Reksa Dana yang ditunjuk oleh Manajer Investasi yang telah sesuai dengan syarat dan ketentuan yang tercantum dalam Kontrak Investasi Kolektif KIWOOM INDONESIA STABLE CASH PLUS, Prospektus dan Formulir Penjualan Kembali Unit Penyertaan KIWOOM INDONESIA STABLE CASH PLUS sampai dengan pukul 10.00 WIB (sepuluh Waktu Indonesia Barat) akan diproses oleh Bank Kustodian berdasarkan Nilai Aktiva Bersih KIWOOM INDONESIA STABLE CASH PLUS pada akhir Hari Bursa tersebut dan dibayarkan pada Hari Bursa yang sama.

Berkaitan dengan hal tersebut, Manajer Investasi wajib menyampaikan permohonan penjualan kembali Unit Penyertaan tersebut kepada Bank Kustodian selambat-lambatnya pukul 10.00 WIB (sepuluh Waktu Indonesia Barat) pada Hari Bursa tersebut.

Formulir Penjualan Kembali Unit Penyertaan yang telah lengkap dan diterima dengan baik (in complete application) oleh Manajer Investasi atau Agen Penjual Efek Reksa Dana yang ditunjuk oleh Manajer Investasi yang telah sesuai dengan syarat dan ketentuan yang tercantum Kontrak Investasi Kolektif KIWOOM INDONESIA STABLE CASH PLUS, Prospektus dan Formulir Penjualan Kembali Unit Penyertaan KIWOOM INDONESIA STABLE CASH PLUS setelah pukul 10.00 WIB (sepuluh Waktu Indonesia Barat), akan diproses oleh Bank Kustodian sesuai dengan mekanisme pemrosesan penjualan kembali Unit Penyertaan sebagaimana dimaksud dalam angka 5.1 di atas.

Untuk mendukung pelaksanaan Fasilitas Pembayaran Penjualan Kembali T+0, permohonan penjualan kembali Unit Penyertaan yang disampaikan kepada Manajer Investasi dan/atau Agen Penjual Efek Reksa Dana yang ditunjuk oleh Manajer Investasi (jika ada) wajib mencantumkan jumlah nominal, dan bukan jumlah Unit Penyertaan yang akan dijual kembali.

Sehubungan dengan hal tersebut Manajer Investasi akan memastikan bahwa Formulir Penjualan Kembali Unit Penyertaan telah mencantumkan konfirmasi bahwa Pemegang Unit Penyertaan telah memahami dan menyetujui ketentuan-ketentuan di atas.

6. Batas Maksimum Penjualan Kembali Unit Penyertaan

Manajer Investasi berhak membatasi jumlah pembelian kembali Unit Penyertaan KIWOOM INDONESIA STABLE CASH PLUS dalam 1 (satu) Hari Bursa sampai dengan 10% (sepuluh persen) dari total Nilai Aktiva Bersih KIWOOM INDONESIA STABLE CASH PLUS termasuk untuk permohonan penjualan kembali Unit Penyertaan dengan Fasilitas Pembayaran Penjualan Kembali T+0 pada Hari Bursa diterimanya permohonan penjualan kembali Unit Penyertaan.

Manajer Investasi dapat menggunakan total Nilai Aktiva Bersih pada 1 (satu) Hari Bursa sebelum Hari Bursa diterimanya permohonan penjualan kembali Unit Penyertaan sebagai perkiraan penghitungan batas maksimum pembelian kembali Unit Penyertaan pada Hari Bursa diterimanya permohonan penjualan kembali Unit Penyertaan.

Dalam hal Manajer Investasi menerima permohonan penjualan kembali Unit Penyertaan dalam 1 (satu) Hari Bursa lebih dari 10% (sepuluh persen) dari total Nilai Aktiva Bersih KIWOOM INDONESIA STABLE CASH PLUS yang diterbitkan pada Hari Bursa diterimanya permohonan penjualan kembali Unit Penyertaan dan Manajer Investasi bermaksud menggunakan haknya untuk membatasi jumlah pembelian kembali Unit Penyertaan, maka kelebihan permohonan penjualan kembali Unit Penyertaan tersebut oleh Bank Kustodian atas instruksi tertulis Manajer Investasi akan dapat diproses dan dibukukan serta dianggap sebagai permohonan penjualan kembali Unit Penyertaan pada Hari Bursa berikutnya yang ditentukan berdasarkan urutan permohonan (*first come first served*) di Manajer Investasi setelah Manajer Investasi atau Agen Penjual Efek Reksa Dana yang ditunjuk oleh Manajer Investasi (jika ada) memberitahukan keadaan tersebut kepada Pemegang Unit Penyertaan yang permohonan penjualan kembali Unit Penyertaannya tidak dapat diproses pada Hari Bursa diterimanya permohonan penjualan kembali Unit Penyertaan tersebut.

Batas Maksimum penjualan kembali Unit Penyertaan dari Pemegang Unit Penyertaan berlaku akumulatif terhadap permohonan pengalihan investasi dari Pemegang Unit Penyertaan (jumlah total permohonan penjualan kembali Unit Penyertaan dan pengalihan investasi dari Pemegang Unit Penyertaan).

7. Batas Minimum Penjualan Kembali dan Saldo Minimum Kepemilikan

Batas minimum penjualan kembali Unit Penyertaan KIWOOM INDONESIA STABLE CASH PLUS yaitu sebesar Rp. 10.000,- (sepuluh ribu rupiah) setiap transaksi untuk masing-masing Pemegang Unit Penyertaan. Saldo minimum kepemilikan Unit Penyertaan KIWOOM INDONESIA STABLE CASH PLUS adalah sebesar Rp. 10.000,- (sepuluh ribu rupiah), apabila penjualan kembali ini mengakibatkan saldo Pemegang Unit Penyertaan KIWOOM INDONESIA STABLE CASH PLUS menjadi kurang dari Rp. 10.000,- (sepuluh ribu rupiah), maka Manajer Investasi berhak untuk menutup rekening Pemegang Unit Penyertaan tersebut, mencairkan seluruh Unit Penyertaan yang tersisa milik Pemegang Unit Penyertaan tersebut berdasarkan Nilai Aktiva Bersih pada hari dilakukannya penutupan rekening

tersebut dan mengembalikan dana hasil pencairan tersebut dengan pemindahbukuan/transfer ke rekening atas nama Pemegang Unit Penyertaan, sebelum Manajer Investasi melakukan penutupan rekening dan pencairan seluruh Unit Penyertaan yang tersisa tersebut, Manajer Investasi wajib memberitahukan hal tersebut terlebih dahulu kepada Pemegang Unit Penyertaan.

8. Biaya Penjualan Kembali Unit Penyertaan

Pemegang Unit Penyertaan tidak dikenakan biaya penjualan kembali Unit Penyertaan (*redemption fee*)

9. Penolakan Penjualan Kembali Unit Penyertaan

Setelah memberitahukan secara tertulis kepada OJK dengan tembusan kepada Bank Kustodian, Manajer Investasi berhak untuk sementara waktu menolak penjualan kembali Unit Penyertaan (pelunasan) dalam hal (i) Bursa Efek dimana sebagian besar Portofolio Efek Reksa Dana yang diperdagangkan ditutup; (ii) Perdagangan Efek atau sebagian besar Portofolio Efek Reksa Dana di Bursa Efek dihentikan; dan (iii) Keadaan kahar sebagaimana telah dimaksudkan dalam pasal 5 huruf c angka 9 Undang-undang Pasar Modal beserta peraturan pelaksanaannya.

Manajer Investasi wajib memberitahukan secara tertulis kepada Pemegang Unit Penyertaan apabila melakukan hal sebagaimana dimaksud di atas paling lambat 1 (satu) Hari Kerja setelah tanggal Formulir Penjualan Kembali diterima oleh Manajer Investasi. Selama periode penolakan pembelian kembali dan/atau pelunasan Unit Penyertaan dimaksud, Bank Kustodian dilarang mengeluarkan Unit Penyertaan baru dan Manajer Investasi dilarang melakukan penjualan Unit Penyertaan baru.

10. Konfirmasi Pembelian Kembali Unit Penyertaan.

Bank Kustodian akan menyediakan surat konfirmasi atas pelaksanaan pembelian kembali Unit Penyertaan yang antara lain menyatakan jumlah Unit Penyertaan yang dibeli kembali dan dimiliki serta Nilai Aktiva Bersih setiap Unit Penyertaan pada saat Unit Penyertaan dibeli kembali. Bank Kustodian akan menyediakan Surat Konfirmasi Transaksi Unit Penyertaan secara elektronik melalui Sistem Pengelolaan Investasi Terpadu (S-INVEST) bagi Pemegang Unit Penyertaan untuk dapat diakses melalui fasilitas AKSes yang disediakan oleh penyedia jasa Sistem Pengelolaan Investasi Terpadu (S-INVEST) paling lambat 7 (tujuh) Hari Bursa setelah diterimanya perintah pembelian kembali Unit Penyertaan dengan ketentuan Formulir Penjualan Kembali Unit Penyertaan KIWOOM INDONESIA STABLE CASH PLUS dari Pemegang Unit Penyertaan telah lengkap dan diterima dengan baik (*in complete application*) oleh Manajer Investasi atau Agen Penjual Efek Reksa Dana yang ditunjuk oleh Manajer Investasi (jika ada).

Dalam hal Pemegang Unit Penyertaan meminta Surat Konfirmasi Transaksi Unit Penyertaan secara tercetak kepada Manajer Investasi atau Agen Penjual Efek Reksa Dana yang ditunjuk oleh Manajer Investasi (jika ada), Surat Konfirmasi Transaksi Unit Penyertaan akan diproses sesuai dengan SEOJK tentang Tata Cara Penyampaian Surat atau Bukti Konfirmasi dan Laporan Berkala Reksa Dana secara Elektronik melalui Sistem Pengelolaan Investasi Terpadu, dengan tidak memberikan biaya tambahan bagi KIWOOM INDONESIA STABLE CASH PLUS.

BAB XVII
TATA CARA DAN PERSYARATAN PENGALIHAN INVESTASI

1. Pengalihan Investasi

Pemegang Unit Penyertaan dapat mengalihkan sebagian atau seluruh investasinya dalam KIWOOM INDONESIA STABLE CASH PLUS ke Reksa Dana lainnya yang memiliki fasilitas pengalihan investasi yang dikelola oleh Manajer Investasi, demikian juga sebaliknya, sesuai dengan syarat dan ketentuan yang tercantum dalam Kontrak Investasi Kolektif, Prospektus dan dalam Formulir Pengalihan Investasi Reksa Dana yang bersangkutan.

2. Tata Cara Pengalihan Investasi

Pengalihan investasi dilakukan dengan mengisi secara lengkap, menandatangani dan menyampaikan Formulir Pengalihan Investasi kepada Manajer Investasi atau melalui Agen Penjual Efek Reksa Dana yang ditunjuk oleh Manajer Investasi (jika ada).

Dalam hal Manajer Investasi atau Agen Penjual Efek Reksa Dana yang ditunjuk oleh Manajer Investasi (jika ada) dibawah koordinasi Manajer Investasi menyediakan sistem elektronik, Pemegang Unit Penyertaan dapat menyampaikan formulir pengalihan investasi berbentuk formulir elektronik dengan menggunakan sistem elektronik tersebut di atas. Manajer Investasi wajib memastikan kesiapan sistem elektronik yang disediakan oleh Manajer Investasi atau Agen Penjual Efek Reksa Dana yang ditunjuk oleh Manajer Investasi (jika ada) untuk pengalihan investasi dan memastikan bahwa sistem tersebut telah sesuai dengan peraturan ketentuan hukum di bidang informasi dan transaksi elektronik yang berlaku, yang antara lain memberikan informasi dan bukti transaksi yang sah, dokumen elektronik yang dapat dicetak apabila diminta oleh Pemegang Unit Penyertaan dan/atau OJK, dan melindungi kepentingan Pemegang Unit Penyertaan yang beritikad baik serta memastikan Pemegang Unit Penyertaan telah melakukan pendaftaran sistem elektronik yang disediakan oleh Manajer Investasi atau Agen Penjual Efek Reksa Dana yang ditunjuk oleh Manajer Investasi (jika ada).

Manajer Investasi atau Agen Penjual Efek Reksa Dana yang ditunjuk oleh Manajer Investasi (jika ada) bertanggung jawab atas penyelenggaraan Formulir Pengalihan Investasi dengan sistem elektronik.

Pengalihan investasi tersebut harus dilakukan sesuai dengan syarat dan ketentuan yang tercantum dalam Kontrak ini, Prospektus dan dalam Formulir Pengalihan Investasi Reksa Dana yang bersangkutan. Pengalihan investasi oleh Pemegang Unit Penyertaan yang dilakukan menyimpang dari ketentuan-ketentuan dan persyaratan-persyaratan dalam Reksa Dana yang bersangkutan akan ditolak dan tidak diproses.

3. Batas Minimum Pengalihan Investasi

Batas minimum pengalihan investasi KIWOOM INDONESIA STABLE CASH PLUS bagi setiap Pemegang Unit Penyertaan adalah sebesar Rp 10.000,- (sepuluh ribu Rupiah) untuk setiap transaksi.

4. Saldo Minimum Kepemilikan Unit Penyertaan

Saldo minimum kepemilikan Unit Penyertaan KIWOOM INDONESIA STABLE CASH PLUS yang harus dipertahankan oleh setiap Pemegang Unit Penyertaan pada Hari Bursa dilakukannya pengalihan investasi adalah sejumlah Rp 10.000,- (sepuluh ribu Rupiah).

Apabila pengalihan investasi dilakukan melalui Agen Penjual Efek Reksa Dana yang ditunjuk oleh Manajer Investasi (jika ada) maka dengan pemberitahuan tertulis sebelumnya kepada Manajer Investasi, Agen Penjual Efek Reksa Dana yang ditunjuk oleh Manajer Investasi (jika ada) dapat menetapkan batas minimum pengalihan investasi dan saldo minimum kepemilikan Unit Penyertaan yang harus dipertahankan pada hari dilakukannya pengalihan investasi oleh Pemegang Unit Penyertaan.

5. Batas Maksimum Pengalihan Investasi

Manajer Investasi berhak membatasi jumlah pengalihan investasi dari Unit Penyertaan KIWOOM INDONESIA STABLE CASH PLUS ke Unit Penyertaan Reksa Dana lainnya dalam 1 (satu) Hari Bursa sampai dengan 10% (sepuluh persen) dari total Nilai Aktiva Bersih KIWOOM INDONESIA STABLE CASH PLUS pada Hari Bursa diterimanya permohonan pengalihan investasi. Manajer Investasi dapat

menggunakan total Nilai Aktiva Bersih pada 1 (satu) Hari Bursa sebelum Hari Bursa diterimanya permohonan pengalihan investasi sebagai perkiraan penghitungan batas maksimum pengalihan investasi pada Hari Bursa pengalihan investasi.

Dalam hal Manajer Investasi menerima atau menyimpan permohonan pengalihan investasi dari Pemegang Unit Penyertaan dalam 1 (satu) Hari Bursa lebih dari 10% (sepuluh persen) dari total Nilai Aktiva Bersih KIWOOM INDONESIA STABLE CASH PLUS pada Hari Bursa diterimanya permohonan pengalihan investasi dan Manajer Investasi bermaksud menggunakan haknya untuk membatasi jumlah pengalihan investasi, maka kelebihan permohonan pengalihan investasi tersebut oleh Bank Kustodian atas instruksi tertulis Manajer Investasi dapat diproses dan dibukukan serta dianggap sebagai permohonan pengalihan investasi pada Hari Bursa berikutnya yang ditentukan berdasarkan urutan permohonan (*first come first served*) di Manajer Investasi setelah Manajer Investasi atau Agen Penjual Efek Reksa Dana yang ditunjuk oleh Manajer Investasi (jika ada) memberitahukan keadaan tersebut kepada Pemegang Unit Penyertaan yang permohonan pengalihan investasinya tidak dapat diproses pada Hari Bursa diterimanya permohonan pengalihan investasi tersebut.

Batas maksimum pengalihan investasi dari Pemegang Unit Penyertaan di atas berlaku akumulatif terhadap permohonan penjualan kembali Unit Penyertaan dari Pemegang Unit Penyertaan (jumlah total permohonan pengalihan investasi dan penjualan kembali Unit Penyertaan dari Pemegang Unit Penyertaan).

6. Proses Pengalihan Investasi

Pengalihan investasi diproses oleh Manajer Investasi dengan melakukan pembelian kembali Unit Penyertaan Reksa Dana yang bersangkutan yang dimiliki oleh Pemegang Unit Penyertaan dan melakukan penjualan Unit Penyertaan Reksa Dana lainnya yang diinginkan oleh Pemegang Unit Penyertaan pada waktu yang bersamaan dengan menggunakan Nilai Aktiva Bersih per Unit Penyertaan dari Reksa Dana lain tersebut sesuai dengan saat diterimanya perintah pengalihan secara lengkap.

Formulir Pengalihan Investasi yang telah lengkap dan diterima dengan baik oleh Manajer Investasi dan/atau Agen Penjual Efek Reksa Dana yang ditunjuk oleh Manajer Investasi (jika ada) sampai dengan pukul 13.00 WIB (tiga belas Waktu Indonesia Barat), akan diproses oleh Bank Kustodian berdasarkan Nilai Aktiva Bersih per Unit Penyertaan dari Reksa Dana yang bersangkutan pada akhir Hari Bursa yang sama.

Formulir Pengalihan Investasi yang telah lengkap dan diterima dengan baik oleh Manajer Investasi dan/atau Agen Penjual Efek Reksa Dana yang ditunjuk oleh Manajer Investasi (jika ada) setelah pukul 13.00 WIB (tiga belas Waktu Indonesia Barat), akan diproses oleh Bank Kustodian berdasarkan Nilai Aktiva Bersih per Unit Penyertaan dari Reksa Dana yang bersangkutan pada akhir Hari Bursa berikutnya. Berkaitan dengan hal tersebut, Manajer Investasi wajib mengirimkan instruksi transaksi pengalihan investasi tersebut kepada Bank Kustodian melalui sistem pengelolaan investasi terpadu sesuai dengan batas waktu yang telah ditetapkan oleh penyedia sistem pengelolaan investasi terpadu.

Diterima atau tidaknya permohonan pengalihan investasi sangat tergantung dari ada atau tidaknya Unit Penyertaan dan terpenuhinya ketentuan batas minimum penjualan Unit Penyertaan dan/atau Unit Penyertaan Reksa Dana yang dituju.

Dana investasi Pemegang Unit Penyertaan yang permohonan pengalihan investasinya telah diterima oleh Manajer Investasi atau Agen Penjual Efek Reksa Dana yang ditunjuk oleh Manajer Investasi (jika ada) akan dipindahbukukan oleh Bank Kustodian ke dalam rekening Reksa Dana yang dituju, sesegera mungkin paling lambat 4 (empat) Hari Bursa terhitung sejak Formulir Pengalihan Investasi telah lengkap dan diterima dengan baik oleh Manajer Investasi dan/atau Agen Penjual Efek Reksa Dana yang ditunjuk oleh Manajer Investasi (jika ada).

Untuk pengalihan investasi yang dilakukan secara elektronik menggunakan sistem elektronik yang disediakan oleh Manajer Investasi atau Agen Penjual Efek Reksa Dana yang ditunjuk oleh Manajer Investasi (jika ada), jika pengalihan investasi dilakukan pada hari yang bukan merupakan Hari Bursa, maka Nilai Aktiva Bersih yang akan dipergunakan adalah Nilai Aktiva Bersih pada Hari Bursa berikutnya.

7. Konfirmasi Pengalihan Investasi.

Bank Kustodian akan menyediakan Surat Konfirmasi Transaksi Unit Penyertaan KIWOOM INDONESIA STABLE CASH PLUS yang menyatakan antara lain jumlah investasi yang dialihkan dan dimiliki serta Nilai Aktiva Bersih setiap Unit Penyertaan pada saat investasi dialihkan. Bank Kustodian akan menyediakan Surat Konfirmasi Transaksi Unit Penyertaan secara elektronik melalui Sistem Pengelolaan Investasi Terpadu (S-INVEST) bagi Pemegang Unit Penyertaan untuk dapat diakses melalui fasilitas AKSes yang disediakan oleh penyedia jasa Sistem Pengelolaan Investasi Terpadu (S-INVEST) paling lambat 7 (tujuh) Hari Bursa setelah diterimanya perintah pengalihan investasi dengan ketentuan Formulir Pengalihan Investasi dalam KIWOOM INDONESIA STABLE CASH PLUS dari Pemegang Unit Penyertaan telah lengkap dan diterima dengan baik (*in complete application*) oleh Manajer Investasi atau Agen Penjual Efek Reksa Dana yang ditunjuk oleh Manajer Investasi (jika ada).

Dalam hal Pemegang Unit Penyertaan meminta Surat Konfirmasi Transaksi Unit Penyertaan secara tercetak kepada Manajer Investasi atau Agen Penjual Efek Reksa Dana yang ditunjuk oleh Manajer Investasi (jika ada), Surat Konfirmasi Transaksi Unit Penyertaan akan diproses sesuai dengan SEOJK tentang Tata Cara Penyampaian Surat atau Bukti Konfirmasi dan Laporan Berkala Reksa Dana secara Elektronik melalui Sistem Pengelolaan Investasi Terpadu, dengan tidak memberikan biaya tambahan bagi KIWOOM INDONESIA STABLE CASH PLUS.

9. Biaya Pengalihan Unit Penyertaan

Pemegang Unit Penyertaan tidak dikenakan pengalihan Unit Penyertaan (*switching fee*).

BAB XVIII
PENGALIHAN KEPEMILIKAN UNIT PENYERTAAN

1. Kepemilikan Unit Penyertaan KIWOOM INDONESIA STABLE CASH PLUS hanya dapat beralih atau dialihkan oleh Pemegang Unit Penyertaan KIWOOM INDONESIA STABLE CASH PLUS kepada Pihak lain tanpa melalui mekanisme penjualan, pembelian kembali (pelunasan) dalam rangka:
 - a. pewarisan; atau
 - b. hibah.
2. Pengalihan kepemilikan Unit Penyertaan KIWOOM INDONESIA STABLE CASH PLUS sebagaimana dimaksud pada angka 1 wajib diberitahukan oleh ahli waris, pemberi hibah, atau penerima hibah kepada Manajer Investasi atau Agen Penjual Efek Reksa Dana yang ditunjuk oleh Manajer Investasi (jika ada) dengan bukti pendukung sesuai dengan peraturan perundang-undangan untuk selanjutnya diadministrasikan di Bank Kustodian KIWOOM INDONESIA STABLE CASH PLUS.
3. Pengalihan kepemilikan Unit Penyertaan KIWOOM INDONESIA STABLE CASH PLUS sebagaimana dimaksud pada angka 1 harus dilakukan sesuai dengan peraturan perundang-undangan.
4. Manajer Investasi pengelola KIWOOM INDONESIA STABLE CASH PLUS atau Agen Penjual Efek Reksa Dana yang ditunjuk oleh Manajer Investasi (jika ada) wajib menerapkan Program APU, PPT dan PPPSPM di Sektor Jasa Keuangan terhadap pihak yang menerima pengalihan kepemilikan Unit Penyertaan dalam rangka pewarisan dan/atau hibah sebagaimana dimaksud pada angka 1 di atas.

BAB XIX
SKEMA PEMBELIAN, PENJUALAN KEMBALI (PELUNASAN) DAN PENGALIHAN UNIT
PENYERTAAN
KIWOOM INDONESIA STABLE CASH PLUS

Pembelian Unit Penyertaan

a. Tanpa Melalui Agen Penjual Efek Reksa Dana

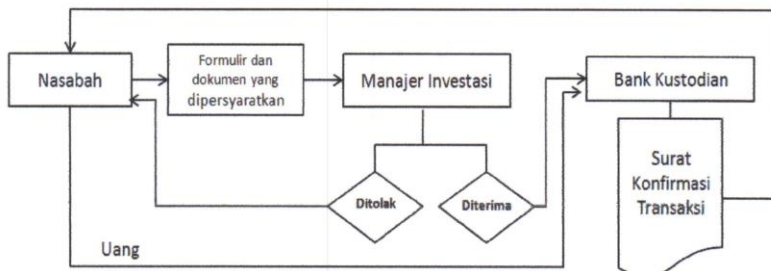

b. Melalui Agen Penjual Efek Reksa Dana

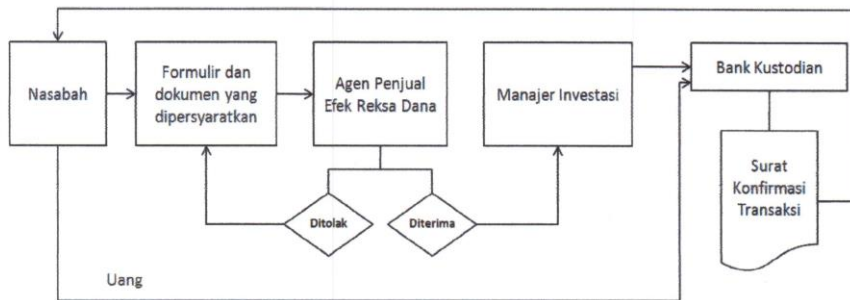

Penjualan Kembali (Pelunasan) Unit Penyertaan

a. Tanpa Melalui Agen Penjual Efek Reksa Dana

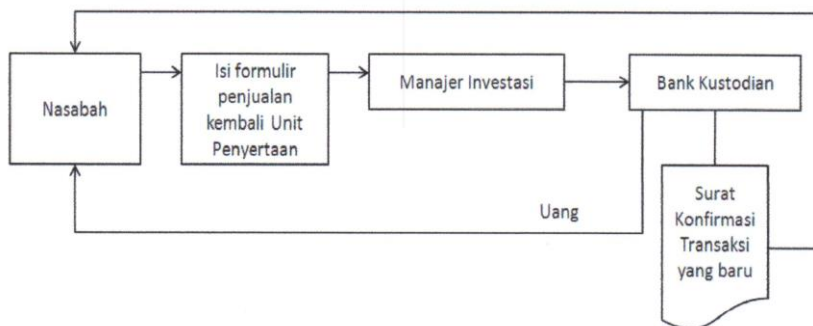

b. Melalui Agen Penjual Efek Reksa Dana

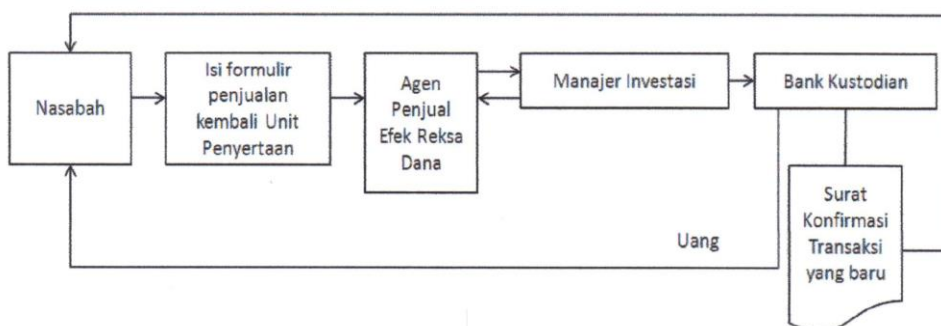

Pengalihan Investasi

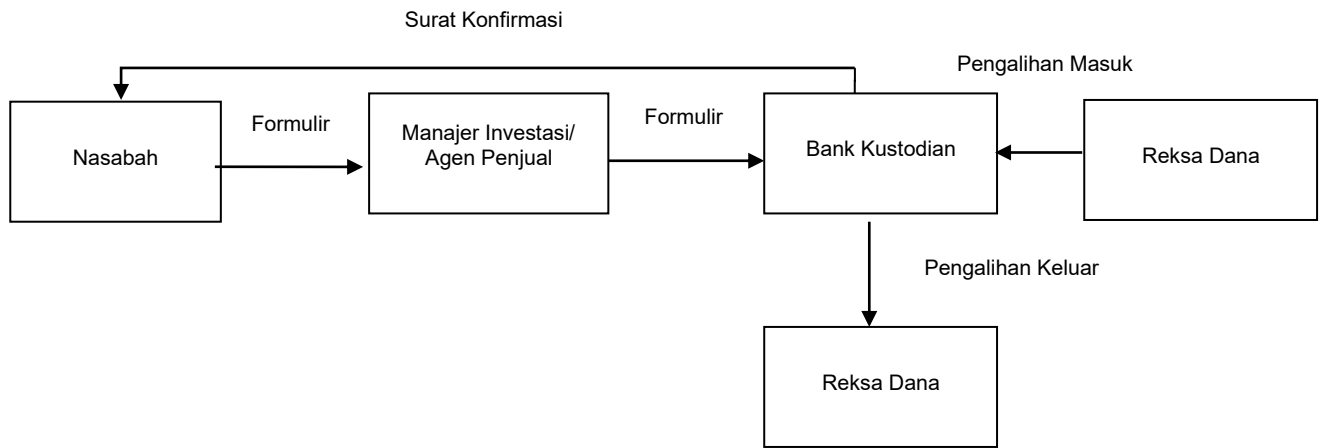

BAB XX

PENYELESAIAN PENGADUAN PEMEGANG UNIT PENYERTAAN

1. PENGADUAN

- a. Penyelesaian Pengaduan Pemegang Unit Penyertaan tunduk pada POJK Tentang Layanan Pengaduan Konsumen Di Sektor Jasa Keuangan
- b. Pengaduan oleh Pemegang Unit Penyertaan disampaikan kepada Manajer Investasi, yang wajib diselesaikan oleh Manajer Investasi dengan mekanisme sebagaimana dimaksud dalam Bab XX angka 2 Prospektus.
- c. Dalam hal pengaduan tersebut berkaitan dengan fungsi Bank Kustodian, maka Manajer Investasi akan menyampaikannya kepada Bank Kustodian, dan Bank Kustodian wajib menyelesaikan pengaduan dengan mekanisme sebagaimana dimaksud dalam Bab XIX angka 2 Prospektus.

2. MEKANISME PENYELESAIAN PENGADUAN

- a. Dengan tunduk pada ketentuan Bab XX angka 1. di atas, Manajer Investasi dan/atau Bank Kustodian akan melayani dan menyelesaikan adanya pengaduan Pemegang Unit Penyertaan. Penyelesaian pengaduan yang dilakukan oleh Bank Kustodian wajib ditembuskan kepada Manajer Investasi.
- b. Manajer Investasi wajib melakukan tindak lanjut dan menyelesaikan Pengaduan secara lisan paling lama 5 (lima) hari kerja sejak Pengaduan diterima
- c. Dalam hal Manajer Investasi membutuhkan dokumen pendukung atas Pengaduan yang disampaikan oleh Pemegang Unit Penyertaan dan/atau Perwakilan Pemegang Unit Penyertaan secara lisan, Manajer Investasi meminta kepada Pemegang Unit Penyertaan dan/atau Perwakilan Pemegang Unit Penyertaan untuk menyampaikan Pengaduan secara tertulis dengan melampirkan dokumen pendukung yang diperlukan.
- d. Manajer Investasi wajib melakukan tindak lanjut dan melakukan penyelesaian Pengaduan secara tertulis paling lama 20 (dua puluh) hari kerja sejak dokumen yang berkaitan langsung dengan Pengaduan diterima secara lengkap.
- e. Dalam hal terdapat kondisi tertentu, Manajer Investasi dapat memperpanjang jangka waktu paling lama 20 (dua puluh) hari kerja sejak jangka waktu sebagaimana dimaksud pada huruf d berakhir.
- f. Manajer Investasi menyediakan informasi mengenai status pengaduan Pemegang Unit Penyertaan melalui berbagai sarana komunikasi yang disediakan oleh Manajer Investasi antara lain melalui website, surat, email atau telepon.

3. PENYELESAIAN PENGADUAN

Manajer Investasi dan/atau Bank Kustodian dapat melakukan penyelesaian pengaduan sesuai dengan ketentuan internal yang mengacu pada ketentuan-ketentuan sebagaimana diatur dalam POJK Tentang Layanan Pengaduan Konsumen Di Sektor Jasa Keuangan.

Dalam hal tidak tercapai kesepakatan penyelesaian Pengaduan sebagaimana dimaksud di atas, Pemegang Unit Penyertaan dan Manajer Investasi dan/atau Bank Kustodian akan melakukan Penyelesaian Sengketa sebagaimana diatur lebih lanjut pada Bab XXI (Penyelesaian Sengketa).

BAB XXI PENYELESAIAN SENGKETA

Dalam hal tidak tercapai kesepakatan penyelesaian Pengaduan, Pemegang Unit Penyertaan dan Manajer Investasi dan/atau Bank Kustodian akan melakukan penyelesaian sengketa dengan mekanisme penyelesaian sengketa berupa arbitrase melalui Lembaga Alternatif Penyelesaian Sengketa (LAPS) Sektor Jasa Keuangan yang telah memperoleh persetujuan dari OJK dengan syarat, ketentuan dan tata cara sebagaimana dimaksud dalam POJK Tentang Lembaga Alternatif Penyelesaian Sengketa Sektor Jasa Keuangan serta sesuai dengan peraturan mengenai prosedur penyelesaian sengketa yang diterbitkan oleh LAPS dan telah disetujui oleh OJK, dan mengacu kepada Undang-Undang Nomor 30 Tahun 1999 (seribu sembilan ratus sembilan puluh sembilan) tentang Arbitrase Dan Alternatif Penyelesaian Sengketa, berikut semua perubahannya ("Undang-Undang Arbitrase dan Alternatif Penyelesaian Sengketa") sebagaimana relevan.

Para Pihak tidak akan memulai atau mengadakan gugatan di Pengadilan atas masalah yang sedang dipersengketakan sampai masalah tersebut diputuskan dalam LAPS, kecuali untuk memberlakukan suatu ketentuan arbitrase yang diberikan.

Hingga putusan dikeluarkan oleh LAPS, Para Pihak akan terus melaksanakan kewajibannya masing-masing berdasarkan Kontrak ini kecuali Kontrak ini telah diakhiri satu dan lain tanpa mengurangi kekuatan berlakunya putusan dalam LAPS.

BAB XXII
PENYEBARLUASAN PROSPEKTUS DAN
FORMULIR PEMBELIAN UNIT PENYERTAAN

1. Informasi, Prospektus, Formulir Profil Pemodal dan Formulir Pemesanan Pembelian Unit Penyertaan KIWOOM INDONESIA STABLE CASH PLUS (jika ada) dapat diperoleh di kantor Manajer Investasi serta Agen Penjual Efek Reksa Dana yang ditunjuk oleh Manajer Investasi (jika ada). Hubungi Manajer Investasi untuk keterangan lebih lanjut.
2. Untuk menghindari keterlambatan dalam pengiriman Laporan KIWOOM INDONESIA STABLE CASH PLUS serta informasi lainnya mengenai investasi, Pemegang Unit Penyertaan diharapkan untuk memberitahu secepatnya mengenai perubahan alamat kepada Manajer Investasi atau Agen Penjual Efek Reksa Dana yang ditunjuk oleh Manajer Investasi (jika ada) dimana Pemegang Unit Penyertaan melakukan pembelian Unit Penyertaan.

MANAJER INVESTASI

PT KIWOOM INVESTMENT MANAGEMENT INDONESIA

Treasury Tower 27th Floor, District 8, SCBD
JL. Jend.Sudirman Kav. 52 - 53
Jakarta 12190, Indonesia
Telepon: (62-21) 50105757
Faksimile: (62-21) 50105760
www.kiwoom-invest.co.id

BANK KUSTODIAN

PT Bank KEB Hana Indonesia

Mangkuluhur City Tower One
Jalan Jend. Gatot Subroto Kav. 1-3
Jakarta Selatan 12930
Telepon: (62-21) 5081 1111
Faksimili: (62-21) 5081 1128